

## フィッシュロースター KFR-0750

# 取扱説明書 (保証書別途添付)

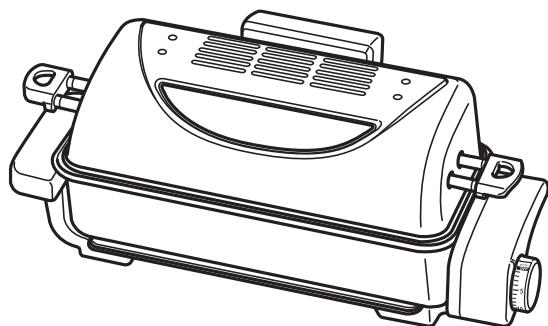

このたびは、コイズミフィッシュロースターをお買い上げいただき、まことにありがとうございます。

正しくご使用いただくために、ご使用前に必ずこの取扱説明書をよくお読みください。

なお、お読みになられたあとも、保証書とともにお使いになる方がいつでも見られるところに大切に保管してください。



特に1～2ページの「安全上のご注意」を必ずお読みください。

### もくじ

安全上のご注意.....	1～2
各部のなまえ.....	3
お使いになる前に.....	4
使い方.....	5～6
お手入れ.....	7～8
故障かな？と思われたときは.....	9
アフターサービスについて.....	10
仕様.....	10
お客様の個人情報の お取り扱いについて.....	11
お客様相談窓口.....	11



# 安全上のご注意

- ご使用の前に、この「安全上のご注意」をよくお読みの上、正しくお使いください。
- ここに示した注意事項は、安全に関する重要な内容を記載していますので、必ず守ってください。表示と意味は次のようになっています。



 <b>警告</b>	誤った取扱いをしたときに、死亡または重傷を負う可能性があるもの
 <b>注意</b>	誤った取扱いをしたときに、使用者が傷害を負ったり、物的損害の可能性のあるもの

## 絵表示の例





 は、してはいけない「 <b>禁止</b> 」の内容です	 一般的な禁止	 分解禁止	 水ぬれ禁止
	 ぬれ手禁止	 接触禁止	
 は、必ず実行していただく「 <b>強制</b> 」の内容です	 必ず行なう	 電源プラグを抜く	

 <b>警告</b>	
	<ul style="list-style-type: none"> <li>• <b>電源プラグは清潔にする、電源プラグの刃および刃の取付面にホコリが付着している場合は拭きとる</b> ホコリが付着したまま電源プラグを差し込むと、ショート・火災の原因になります。</li> <li>• <b>電源プラグはコンセントの奥までしっかり差し込む</b> 感電・ショート・発火・発煙の原因になります。</li> </ul>
	<ul style="list-style-type: none"> <li>• <b>定格15A以上のコンセントを単独で使用する</b> 他の器具と併用すると、分岐コンセント部が異常発熱して発火することがあります。また、延長コードは使用しない。異常発熱したり、火災・感電の原因となります。</li> </ul>
	<ul style="list-style-type: none"> <li>• <b>異常・故障時には、直ちに使用を中止する</b> そのまま使用すると火災・感電・けがに至るおそれがあります。 &lt;異常・故障例&gt; <ul style="list-style-type: none"> <li>• 電源プラグ・電源コードが異常に熱くなる。</li> <li>• 電源プラグ・電源コードに傷が付いていたり、触れると通電しなかったりする。</li> <li>• コゲくさい臭いがする。</li> <li>• ヒーターが割れている。</li> <li>• タイマーの戻りが不安定。</li> </ul> </li> </ul> <p>※すぐに電源プラグを抜いて、お買い上げの販売店へ点検、修理を依頼してください。</p>
	<ul style="list-style-type: none"> <li>• <b>交流100V以外では使用しない(日本国内専用)</b> 火災・感電の原因となります。</li> </ul>
	<ul style="list-style-type: none"> <li>• <b>電源プラグを乳幼児が誤ってなめないようにする</b> 感電やけがの原因になります。</li> </ul>
	<ul style="list-style-type: none"> <li>• <b>電源コードを傷つけたり、破損したり、加工したり、無理に曲げたり、引っ張ったり、ねじったり、たばねて使用したり、重いものをのせたり、挟み込んだり、高温部に近づけたりしない</b> 火災・感電の原因になります。</li> </ul>
	<ul style="list-style-type: none"> <li>• <b>電源コードや電源プラグが傷んだり、コンセントの差し込みがゆるいときは使用しない</b> 感電・ショート・発火の原因になります。</li> </ul>
	<ul style="list-style-type: none"> <li>• <b>カーテン等可燃物の近くで使用しない</b> 火災のおそれがあります。</li> </ul>
	<ul style="list-style-type: none"> <li>• <b>子供だけで使わせたり、幼児の手の届くところで使用しない</b> やけど・感電・けがをするおそれがあります。</li> </ul>

## 警告

-  **ぬれた手で、電源プラグを抜き差ししない**  
感電やけがの原因になります。
-  **水につけたり、水をかけたりしない**  
ショート・感電のおそれがあります。
-  **改造はしない。また、修理技術者以外の方は、分解したり修理しない**  
火災・感電・けがの原因となります。修理はお買い上げの販売店または小泉成器株式会社「修理センター」にご相談ください。

## 注意

-  **使用中は、本体から離れない**  
調理物が発火することがあります。必ず焼き具合を見ながら調理してください。
- 調理物が発煙・発火した場合は、すぐにタイマーを「切」にし、電源プラグを抜く**  
火災の原因になります。炎が消えるまでふたを開かないでください。空気が入り炎が大きくなります。水をかけないでください。ガラス窓が割れます。
- 使用後は必ずお手入れをする**  
調理くずや油分が残ったまま調理すると、発火・発煙のおそれがあります。
- お手入れは冷めてから行なう**  
高温部に触れ、やけどのおそれがあります。
- 電源プラグを抜くときは、電源コードをもたずに必ず先端の電源プラグをもって引き抜く**  
感電やショートして発火することがあります。
-  **使用時以外は、電源プラグをコンセントから抜く**  
けがや火傷、絶縁劣化による感電や漏電火災の原因になります。
-  **壁や家具の近くでは使用しない**  
蒸気や熱で壁や家具を傷めたり、変色・変形させる原因になります。
- 不安定な場所や熱に弱い敷物の上、たたみやカーペット、テーブルクロス等の上では使用しない**  
火災の原因になります。
- 燃えやすいものを本体の上のせたり、本体の下のすきまに入れて使用しない**  
火災の原因となります。
- 調理以外の目的に使用しない**  
火災の原因となります。
- 必要以上に加熱しない**  
過熱により発火することがあります。
-  **使用中や使用後しばらくは高温部に触れない**  
やけどの原因になります。

### 火災を防ぐために

- 周囲の可燃物から、次の距離を離してご使用ください。(可燃物が木製の壁・家具等の場合)

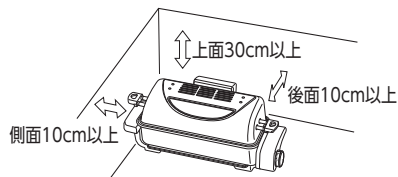

※前面および側面の片方は30cm以上開放してください。

- プラスチックやビニールクロス等熱に弱い壁や家具の場合は、上記よりさらに距離を離してください。(変色、変形の原因となります)
- 燃えやすい物を本体の上のせたり、本体の下に入れしないでください。

# 各部のなまえ

## ふたをあけたところ

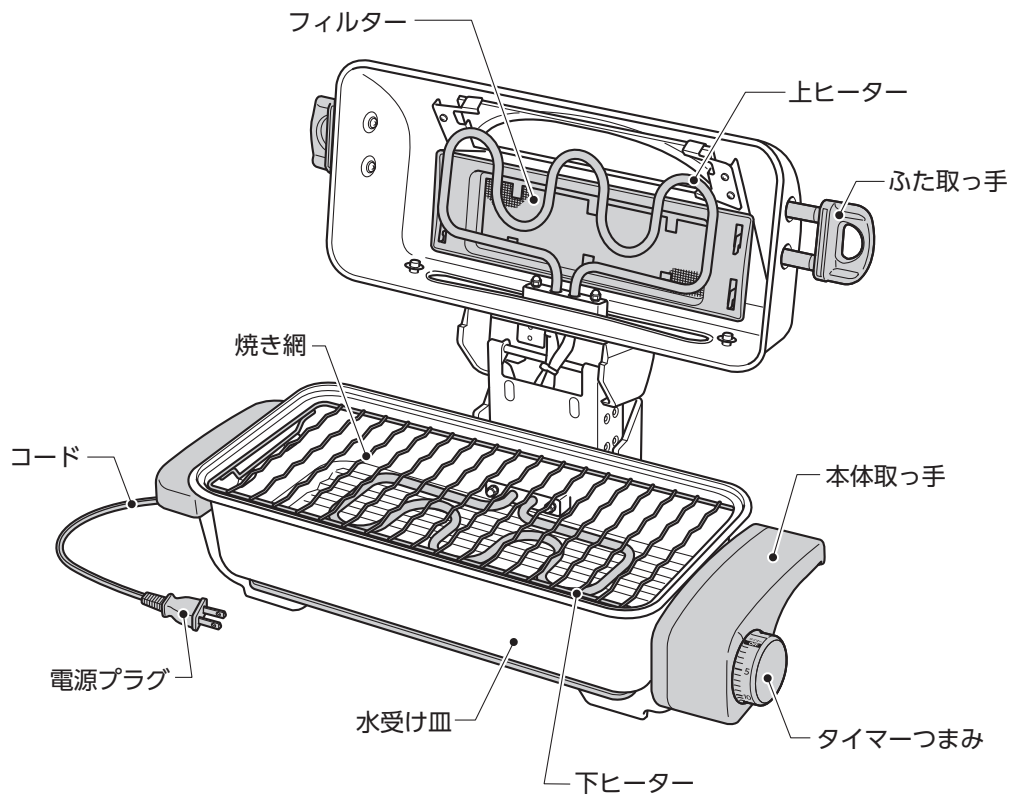

## ふたをしめたところ

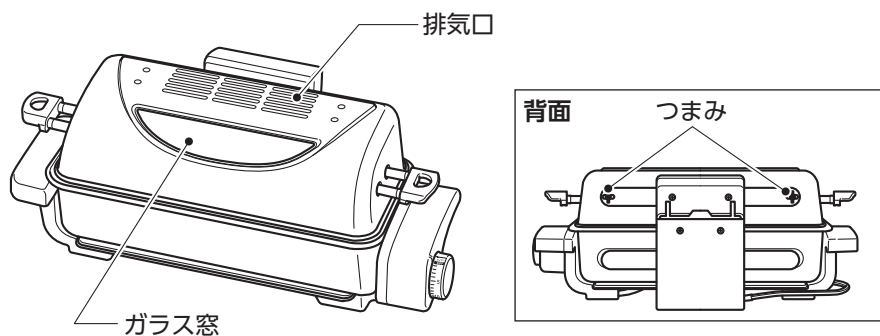

# お使いになる前に

## 本体の準備

1. タイマーつまみの目盛が「切」になっている状態で、電源プラグをコンセントに差し込む

2. 水受け皿に水200mlを入れる

- 水を入れすぎないでください。
- 水を入れる際、ヒーターにかからないようにしてください。
- 調理中に水受け皿の水が少なくなったら、注ぎ足してください。

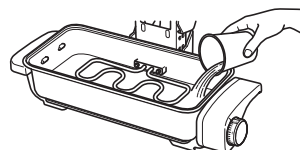

注意

**必ず水を入れて使用してください**

過熱によりふたの内側や水受け皿の塗装がはがれ、腐食や故障の原因となります。

# 使い方

## 1. ふたをあけて焼き網をのせる

- 調理物の厚みによって焼き網の表裏をかえて、高さを調節してください。

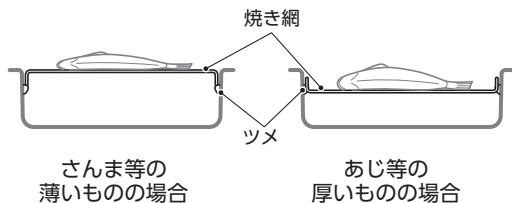

- 焼き網に油を塗ってから焼くと、仕上がりが良く調理できます。

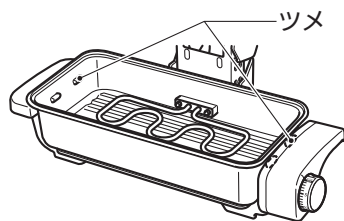

## 2. 予熱する(約5分間)

- ふたを閉め、タイマーつまみの目盛を「5」に合わせます。
- 「チーン」という音が鳴ったら、予熱は完了です。



長時間(10分以上)予熱しないでください  
故障の原因となります。

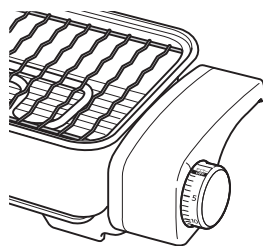

## 3. 調理物を焼く

- ふたを開け、調理物をのせます。
- ふたを閉め、タイマーつまみの目盛を調理物に応じて合わせます。
- 1目盛は約1分です。
- 目盛を「5」以下に合わせるときは、一度目盛を「6」以上に回してからもどしてください。
- 途中で調理を中止したいときはタイマーつまみを「OFF」にもどしてください。

※調理時間は、**調理時間の目安**を参考にしてください。



- ガラス窓から焼け具合を確認してください。
- 調理中に水受け皿の水が少なくなったら、水を注ぎ足してください。その際、下ヒーターに水がかからないようにしてください。
- 調理中にふたを開けるときは、ヒーターおよび金属部分が熱くなっていますので、手を触れないよう注意してください。
- 調理中に水がなくなると、取っ手が熱くなる場合があります。
- 必要以上の加熱はしないでください。

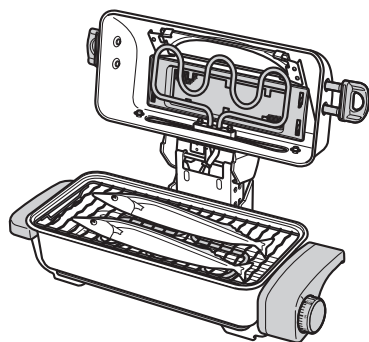

## 4. 調理物を取り出す

- ・「チーン」という音が鳴ったら、ふたを開けて調理物を取り出してください。
- ・本体が熱くなっていますので、ふた取っ手以外には手を触れないでください。
- ・ふたを開ける際は、中から熱い蒸気や煙が出ますので、顔を近づけないでください。

### 調理時間の目安

調理物	数量	長さ (約cm)	1つあたりの重さ (約g)	調理時間 (分)
さんま塩焼き	2尾	30	120	15~20
あじ塩焼き	1尾	28	200	20~25
さんま開き	1尾	30	100	10~13
あじの開き	1尾	22	120	12~14
さけ切り身	2切	15	75	9~12
ぶり照り焼き	2切	10	60	9~12
焼き鳥	4本	10	50	12~15
フランクフルト	4本	10	40	7~10
長ナス	2本	直径4	130	15~17
フライ温め	2~3枚	-	-	5~8
天ぷら温め	3~4枚	-	-	5~8

- ・冷凍した調理物は完全に解凍してから調理してください。
- ・調理物がヒーターに付着すると発火の可能性があります。スルメ等の反るものや、餅等の膨らむものは調理しないでください。
- ・アルミホイルを使用する場合は、ヒーターと接触しないようにしてください。
- ・焼き網に油を塗ってから焼くと、仕上がりが良く調理できます。
- ・調理物の厚さは4cm以下にしてください。4cmを超えると、表面が焦げたり中まで火が通らない等、上手く調理ができない場合があります。
- ・調理物の大きさや数量によっては目安時間通り調理をしても焼きムラが生じることがあります。その場合は焼く位置を変えたり、焼く時間を変える等、焼け具合を見ながら調理してください。
- ・照り焼きの場合はたれをよく切ってから調理してください。
- ・連続して焼く場合は、調理時間を短めに設定し、水がなくならないように注意してください。

# お手入れ

- 電源プラグをコンセントから抜き、製品が十分に冷めてからお手入れを行なってください。



## ご使用後は必ずお手入れをしてください

(汚れをそのまま放置しておくと、焼きムラや発煙・発火の原因になります。)

- ふた・水受け皿は無理なつけ外しをしないでください。(故障の原因になります。)
- 水受け皿の取り外しは、必ずふたを外してから行ってください。  
(水受け皿なしでふたを開けて取り外しを行なうと、本体・ふたが後方に倒れ危険です。)

## 1. ふたを外す

ふたを閉めた状態で、つまみ(2箇所)を水平方向にします。

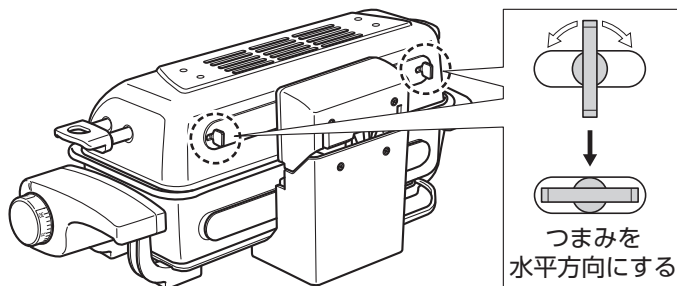

ふた取っ手を持ち、本体から水平に引き抜きます。

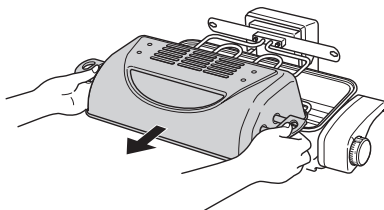

## 2. 水受け皿を外す

本体から水平に引き抜きます。

- 水受け皿を外すときは、水がこぼれないように注意してください。

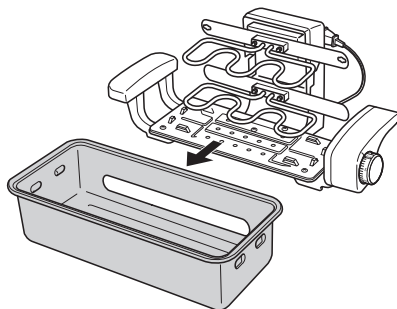



### 3. 部分ごとに汚れを取る



- 次のものは、使用しないでください。
- 台所用中性洗剤以外の洗剤・シンナー・ベンジン・漂白剤等(変色・割れ・劣化・腐食の原因)
- みがき粉・ナイロンたわし・ブラシ・金属製のもの・メラミンスポンジ・スポンジのナイロン面・研磨剤入り洗剤等(表面が傷つく原因)
- 化学ぞうきんを使用する場合は、強くふいたり長時間触れさせたりしないでください。
- 食器洗い乾燥機・食器乾燥機は使用しないでください。

焼き網 水受け皿	① 台所用中性洗剤を含ませたスポンジで洗う ② 水洗いする ③ 乾いたやわらかい布でふく
本体 ヒーター部 ふた (フィルター部含む)	① 台所用中性洗剤を含ませたやわらかい布で汚れをふき取る ② 水で絞った布でふく ③ 乾いたやわらかい布で水分をふき取る • 本体・ヒーター部の丸洗いはしないでください。

### 4. 水受け皿・ふたを、外した逆の手順で取り付ける

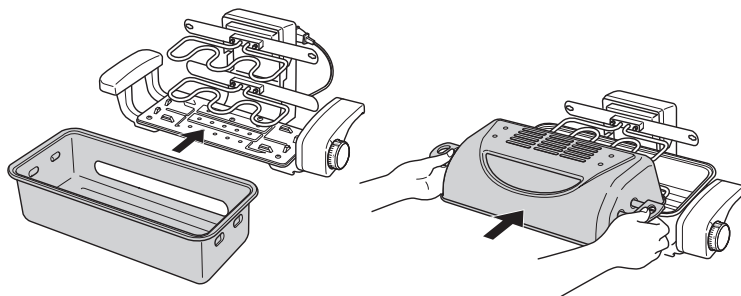

つまみ(2箇所)を垂直方向にします。

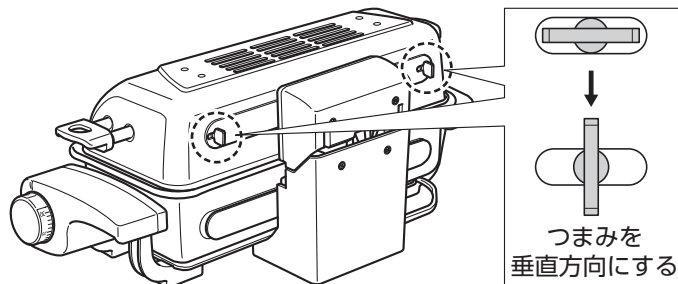

# 故障かな？と思われたときは

- 修理を依頼される前に、一度お調べください。

こんな場合	お調べください	対処
加熱しない	• 電源プラグがコンセントに確実に差し込まれていますか？	電源プラグを確実に差し込んでください。
	• タイマーを正しく設定していますか？	タイマーを正しく設定してください。
	• 水受け皿の水がなくなっていますか？	水受け皿に水を足してください。
煙が出る においがする	• 庫内が汚れていませんか？	使用後は必ずお手入れをしてください。
	• はじめてご使用になるときに、煙が出たり、においがすることがありますが、異常ではありません。ご使用とともになくなります。	
	• 脂の多い調理物を焼くと煙が出やすくなります。 • フィルターに付着した水分等が加熱されて煙がでることがあります。	
調理中、瞬間的に 庫内で炎がでたり、 排気口から煙が出る	• 下ヒーターの上に調理物の脂が直接落ちると、瞬間的に炎や煙が出ることがあります。また脂の多いものを焼くと、脂から発生したガスが燃えることがありますが、故障ではありません。	
調理中、排気口や ふたの周囲から煙 が出る	• 前回の調理でヒーターに付着した脂が残っていると、通電してしばらくの間、脂が燃えて煙が出ることがあります。使用後は必ずお手入れをしてください。	

※上記のことをお調べいただき、なお異常のあるときは、すぐに電源プラグをコンセントから抜いて、お買い上げの販売店にご相談ください。

# アフターサービスについて

## ◆ 保証書

- 保証書は別途添付されています。

保証書はお買い上げの販売店で「販売店名・お買い上げ日」等の記入をご確認のうえ、内容をよくお読みの後、大切に保管してください。保証期間はお買い上げ日より1年間です。

## ◆ 修理を依頼されるときは

- 保証期間中

商品に保証書を添えてお買い上げの販売店にご持参ください。

保証書の記載内容により無料修理いたします。

- 保証期間が過ぎているとき

お買い上げの販売店にご相談ください。

修理により使用できる場合は、お客様のご要望により有料修理いたします。

## ◆ 補修用性能部品の保有期間

- フィッシュロースターの補修用性能部品の保有期間は製造打切後5年です。

補修用性能部品とはその製品の機能を維持するために必要な部品です。

## ◆ アフターサービスについてご不明の場合

- アフターサービスについてご不明の場合には、お買い上げの販売店か、保証書に記載の小泉成器株式会社「修理センター」にお問い合わせください。

## 仕様

電 源	AC100V 50/60Hz共用
消 費 電 力	700W
外 形 寸 法	約450(幅)×210(奥行)×180(高さ)mm
焼 網 寸 法	約320(幅)×135(奥行)mm
質 量	約3.2kg
タ イ マ ー	30分計タイマー (報知音つき)
コ ー ド	約1.0m
付 属 品	取扱説明書(本書)、保証書

# お客様の個人情報のお取り扱いについて

お受けしましたお客様の個人情報は当社個人情報保護方針に基づき適切に管理いたします。また、お客様の同意がない限り、業務委託をする場合及び法令に基づき必要と判断される場合を除き、第三者への開示は行ないません。

## <利用目的>

お受けしました個人情報は、商品・サービスに関わるご相談・お問い合わせ及び修理対応のみを目的として使用させていただきます。

なお、この目的のために小泉成器株式会社及び関係会社で上記個人情報を利用することがあります。

## <業務委託の場合>

上記目的の範囲内で対応業務を委託する場合、委託先に対しては当社と同等の個人情報保護を実施させるとともに、適切な管理・監督をいたします。

愛 情 点 検		★長年ご使用のフィッシュロースターの点検を！	
	ご使用の際 このようなことは ありませんか	<ul style="list-style-type: none"><li>• 本体が異常に熱い。</li><li>• 電源コードや電源プラグが異常に熱い。</li><li>• 電源コードに深いキズや変形がある。</li><li>• コゲくさい臭いがする。</li><li>• その他の異常、故障がある。</li></ul>	ご使用 中 止
			このような症状の時は、故障や事故防止のため、スイッチを切り、コンセントから電源プラグを抜いて必ず販売店にご相談ください。

## お客様相談窓口

この商品に関するご意見・ご質問については下記へお寄せください。

### ご意見・ご質問について

#### お客様相談窓口

• IP電話などからご利用いただけない場合

〒541-0051 大阪市中央区備後町3丁目3番7号 TEL. 06 (6262) 3561 FAX. 06 (6268) 1432



ナビダイヤル  
(全国共通番号)

**0570 (07) 5555**

### 修理に関するお問い合わせ

#### 東日本修理センター

• IP電話などからご利用いただけない場合

〒344-0127 埼玉県春日部市水角1190 TEL. 048 (718) 3340 FAX. 048 (718) 3350



ナビダイヤル  
(全国共通番号)

**0570 (05) 8888**

#### 西日本修理センター

• IP電話などからご利用いただけない場合

〒559-0051 大阪市住之江区南港中1丁目3番98号 TEL. 06 (6613) 3145 FAX. 06 (6613) 3196



ナビダイヤル  
(全国共通番号)

**0570 (05) 8888**

### 部品に関するお問い合わせ

#### 部品センター

• IP電話などからご利用いただけない場合

〒559-0051 大阪市住之江区南港中1丁目3番98号 TEL. 06 (6613) 3211 FAX. 06 (6613) 3299



ナビダイヤル  
(全国共通番号)

**0570 (00) 3211**

受付時間：平日 9:00 ~ 17:30  
(土・日・祝日・夏季休暇・年末年始を除く)

## 小泉成器株式会社

〒541-0051 大阪市中央区備後町3丁目3番7号  
TEL. 06 (6262) 3561 FAX. 06 (6268) 1432

2017年9月現在(所在地・番号などについては、変更がある場合がありますので、その際はご容赦願います。)