

## 取扱説明書

(保証書別途添付)

このたびはコイズミ シャワーCDラジオをお買い上げいただき、まことにありがとうございます。正しくご使用いただくために、ご使用前に必ずこの取扱説明書をお読みください。

なお、お読みになられたあとも、保証書とともにお使いになる方がいつでも見られるところに大切に保管してください。

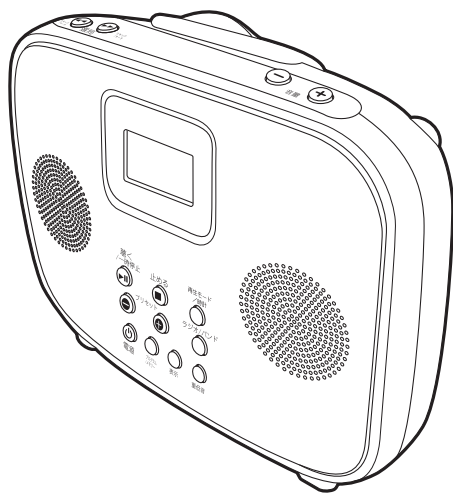

## 目次

安全上のご注意	1~3	CDを聴く	10~13
ご使用になる前に	4	ディスプレイの表示について	11
CDについて	4	プログラム演奏	12
浴室・シャワー室などで使うには	4	リピート/イントロ/ランダム演奏	13
結露について	4	重低音機能を使う	14
各部のなまえ	5	市販のヘッドホン/イヤホンで聴く	14
電源について	6	お手入れのしかた	15
家庭用電源で使うには	6	本体のお手入れ	15
乾電池で使うには	6	レンズのお手入れ	15
時計の合わせかた	7	仕様	16
ラジオを聴く	8~9	故障かな?と思われたときは	17
設置場所について	8	アフターサービスについて	18
プリセット機能	9	お客様の個人情報のお取り扱いについて	19
		お客様相談窓口	19

# 安全上のご注意

- \*ご使用前に、この「安全上のご注意」をよくお読みの上、正しくお使いください。
- \*ここに示した注意事項は、製品を安全に正しくお使いいただき、お使いになる方や他の人への危害や損害を未然に防止するためのものです。また注意事項は、危害や損害の大きさと切迫の程度を明示するために、誤った取扱いをすると生じることが想定される内容を「警告」「注意」の2つに区分しています。いずれも安全に関する重要な内容ですので、必ず守ってください。



**警告**

誤った取扱いをしたときに、死亡または重傷を負う可能性があるもの



**注意**

誤った取扱いをしたときに、使用者が傷害を負ったり、物的損害の可能性のあるもの

## 絵表示例と絵表示の意味



⊘ 記号は、禁止の行為であることを告げるものです。図の中や近傍に具体的な禁止内容（左図の場合は分解禁止）が描かれています。



● 記号は、行為を強制したり指示したりする内容を告げるものです。図の中に具体的な指示内容（左図の場合は電源プラグをコンセントから抜いてください）が描かれています。

※お読みになられた後は、お使いになる方がいつも見られるところに必ず保管してください。

## 警告



煙や異臭、異音が出たり、落下や破損したときは本体の電源を切り、コンセントからACアダプターを抜く

そのまま使用すると、事故の原因となります。必ず使用を中止し、販売店に修理をご依頼ください。



本体内部に異物や水などが入った場合は、本体の電源を切り、コンセントからACアダプターを抜く

そのまま使用すると、事故の原因となります。必ず使用を中止し、販売店に修理をご依頼ください。



本体内部に金属物や燃えやすいものを入れない  
事故や故障の原因となります。

ACアダプターのコードが傷んだら(芯線の露出、断線など)使用しない

火災・感電の原因となります。



ACアダプターで使用時は、浴室・シャワー室などでは絶対に使用しない

火災・感電の原因となります。



表示された電源電圧(AC100V)以外の電圧で使用しない(日本国内専用)

火災・感電の原因となります。

CDの挿入口などから金属類や燃えやすいものなどを差し込んだりしない

お子様のいるご家庭ではご注意ください。

ACアダプターのコードを傷つけたり、加工したり、無理に曲げたり、ねじったり、束ねて使用したり、引っ張ったり、加熱したりしない

コードが破損して火災・感電の原因となります。

ACアダプターのコードの上に重いものをのせたり、コードが本体の下敷きにならないようにする  
コードに傷がついて、火災・感電の原因となります。  
コードの上を敷物などで覆うことにより、それに気付かず、重いものをのせてしまうことがあります。

多量の水をかけたり、水の中に入れない。

事故や故障の原因となります。



雷が鳴ったら、機器の金属部やACアダプターに触れない また屋外で使用しない

落雷や誘電雷により感電・やけど・機器の焼損の原因となります。  
使用しているときはすぐに機器から離れてください。



濡れた手でACアダプターを抜き差ししない

感電の原因となることがあります。



改造はしない 修理技術者以外の人は分解したり修理をしない

事故やケガの原因となります。修理はお買い上げの販売店または小泉成器株式会社「修理センター」にご相談ください。



ACアダプターのプラグは清潔にする 刃および刃の取付面にほこりが付着している場合は拭き取る  
火災の原因となります。

# 安全上のご注意

## ⚠ 注意

ぐらついた台の上や傾いた所など不安定な場所に置かない

落ちたり、倒れたりしてケガの原因となることがあります。

油煙が当たるような場所に置かない

火災・感電の原因となることがあります。

異常に温度が高くなるところに置かない

本体の変形・変質・火災・故障の原因となることがあります。異常に温度が高くなる場所、直射日光の当たる高温の場所（自動車内など）には置かないでください。



ACアダプターのコードを熱器具に近付けない

コードの被ふくが溶けて、火災・感電の原因となることがあります。

ほこりの多い場所に置かない

火災・感電の原因となることがあります。

レーザー光線をのぞき込まない（CD部）

レーザー光が目当たると視力障害を起こすことがあります。

指定以外の乾電池、新しい乾電池と古い乾電池、種類の違う乾電池を混ぜて使用しない

乾電池の破裂・液もれにより、火災・ケガや周囲を汚損する原因となることがあります。

乾電池は加熱したり、分解したり、火や水の中に入れない

乾電池の破損・液もれにより、火災・ケガの原因となることがあります。

乾電池のプラス・マイナスは正しく入れる

乾電池の発熱・破裂・液もれにより、火災・ケガや周囲を汚損する原因となることがあります。

乾電池は幼児の手の届かないところに保管する  
万一飲み込んだ場合にはただちに医師とご相談ください。

はじめから音量を上げすぎない

突然大きな音が出て、聴力障害などの原因となることがあります。特にヘッドホンをご使用になるときは注意してください。



旅行などで長期間、ご使用にならないときは必ずACアダプターをコンセントから抜いておく  
火災の原因となることがあります。

お手入れの際は安全のためACアダプターをコンセントから抜いて行う

感電の原因となることがあります。



ACアダプターを抜くときはコードを引っ張らない

コードが傷つき、火災・感電の原因となることがあります。

移動させる場合は、本体の電源を切り、必ずACアダプターをコンセントから抜いてから行う

接続コードが傷つき、火災・感電の原因となることがあります。



長時間使用しないときは乾電池を取り出しておく

乾電池の液もれで回路がショートし、火災・ケガ・汚損の原因となることがあります。



幼児がCD挿入口に、手を入れないように注意する

ケガの原因となることがあります。

- 地震・雷・風水害などの天災、および当社の責任以外の火災、第三者による行為、その他の事故、お客様の故意または過失・誤用・その他異常な条件下での使用により生じた損害に関しては、当社は一切責任を負いません。
- 取扱説明書(本書)の記載内容を守らないことにより生じた損害に関しては、当社は一切責任を負いません。

# ご使用になる前に

## ご注意

●本機の防水仕様は防沫タイプのもので、水の中には入れないでください。

●次のような場所では使用・保管しないでください。

- 直射日光を浴びる場所や暖房器具のそば。
  - ちりやほこりなどの多い場所。
  - テレビやチューナーなどのそば。
- 雑音や画像の乱れが起こる場合があります。できるだけ離すか、同時使用を避けてください。

●温度が低い環境で操作されますと、まれにCDドアの開閉動作が遅くスムーズでない場合があります。その場合は、あたためかい場所に移動し、しばらくしてから使用してください。

●キャッシュカードや定期券などの磁気カード類、録音テープ、時計などを近づけないでください。

●レンズにほこりがつかないように、使用しないときは、CDドアを開けておいてください。またレンズにはさわらないようにしてください。

●本体の分解・改造は絶対にしないでください。

## CDについて

### CDの種類

- COMPACT DIGITAL AUDIO マークの入ったディスクをご使用ください。
- CD-R/RWの場合は、CD-DA(Compact Disc Audio)フォーマットで記憶されたディスク(ファイナライズされたもの※)を再生することができます。ただし、ディスクおよび記録に使用したレコーダーの状態によっては再生できない場合があります。  
※音楽用CD-R/RW再生対応機器で再生できるように処理すること。
- コピーコントロールCDやCD規格外の特形状ディスクを使用される場合、再生・音質の保証はしかねます。

### CDの取り扱い

※記録面に触れないように、CDの端を持ってください。

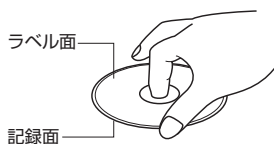

※CDに指紋や汚れが付いたときは、やわらかい布などで、中心から端へと拭き取ってください。

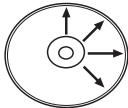

※記録面やラベル面に、紙やテープなどを貼らないでください。またラベルがはがれたCDは使用しないでください。



## ご注意

円形以外(ハート型など特形状)のディスク、ひびやそりのあるディスクは絶対に使用しないでください。

## 浴室・シャワー室などで使うには

※浴室、シャワー室などで使用されるときは、以下のことをお守りください。

- 本機は水しぶきがかかる浴室やシャワー室などでも使用できますが、完全防水仕様ではありません。多量の水をかけたり、水の中には入れないでください。
- 多量の水や水滴がついたときは、すぐに乾いた布などで拭き取ってください。
- ACアダプターで絶対に使用しないでください。
- CDドアを開けないでください。
- CDドアロックをカチッと音がするまでしっかり閉めてください。
- CDドアを閉じるとき、微細なゴミや髪の毛などが挟まらないように注意してください。
- ヘッドホン端子、DC-IN端子の保護キャップをしっかりと取り付けてください。
- CDドアの開閉や保護キャップをはずすときは、本体の水気を拭き取り、水のかからない場所で乾いた手で行ってください。
- スピーカーなどに水が溜まった場合は、軽く振って水を抜き、拭き取ってください。

## 結露について

周辺の温度が急激に変化した場合、レンズが結露することがあります。レンズに水滴がついた状態では正しく演奏できません。

このような場合、電源を入れ、水のかからない湿気の少ない場所でCDドアを開けたまま約1~2時間たってから使用を開始してください。

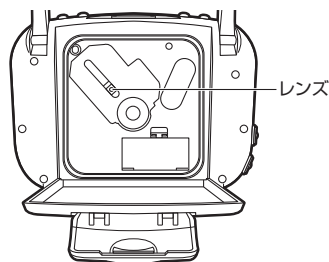

# 各部のなまえ

## 正面

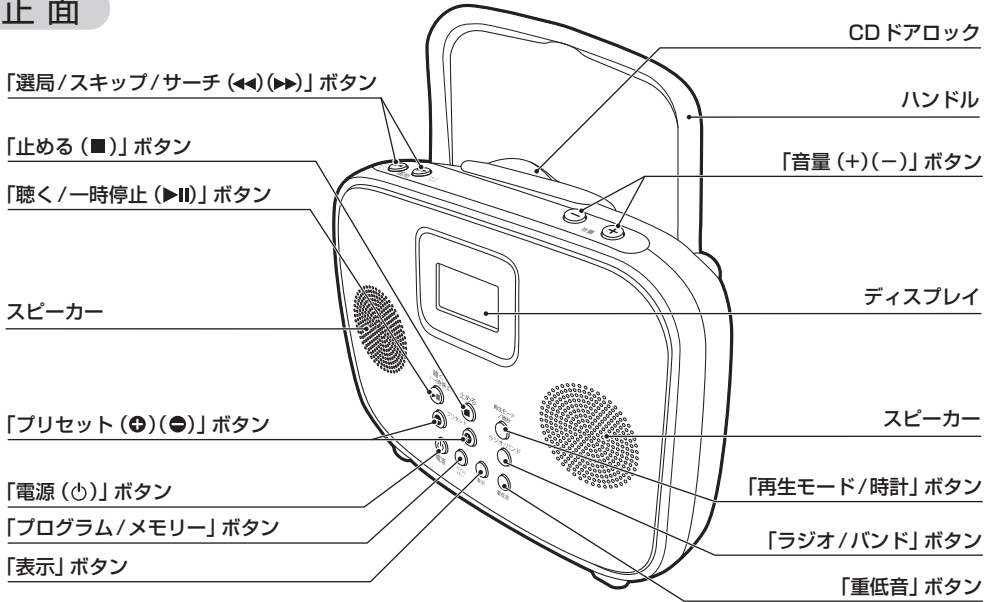

## 背面

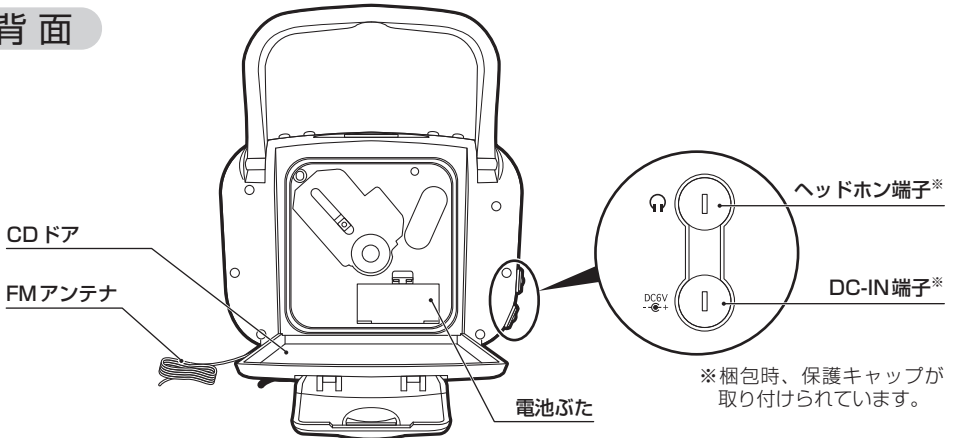

## 付属品

※以下の付属品が同梱されていることを確認してください。

- ACアダプター (型番: SAD-9011)

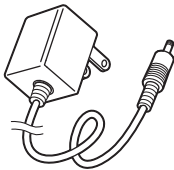

- 取扱説明書 (本書)



- 保証書



# 電源について

## 家庭用電源で使うには

### ⚠ 警告



ACアダプターで使用時は、浴室・シャワー室などでは絶対に使用しない。  
感電の原因となります。

※あらかじめDC-IN端子の保護キャップをはずしてください。

本体が濡れている場合は水気を拭き取り、水のかからない場所で乾いた手で行ってください。

1. ACアダプターのプラグを本体のDC-IN端子へ差し込む。
2. ACアダプターをコンセントへ差し込む。

(本体背面)

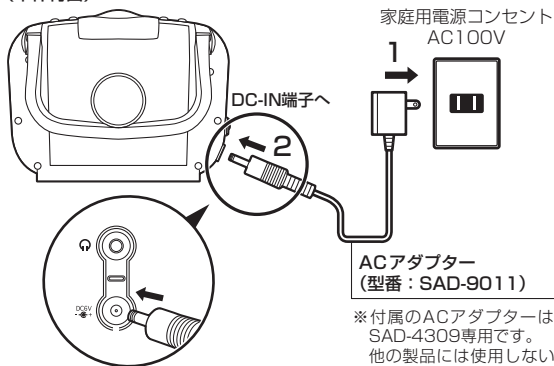

ACアダプター  
(型番: SAD-9011)

※付属のACアダプターは、SAD-4309専用です。他の製品には使用しないでください。

※使用中、熱くなることがありますが異常ではありません。

### ご注意

- ACアダプターを抜くときは、コードを持たずに必ずACアダプターを持って引き抜いてください。感電やショートして発火することがあります。
- ACアダプターのコードの上に重いものをのせないでください。コードに傷がついて、火災や感電の原因となります。
- ACアダプターのプラグを本体に差し込むときは、操作部分を触らないでください。電源を入れた後、操作ボタンが正しく動作しないことがあります。

## 乾電池で使うには

※乾電池で使用するときは、ACアダプターのプラグを本体のDC-IN端子から抜いてください。

ACアダプターが差し込まれていると乾電池で使用できません。

1. 電池ぶたを開ける。
2. 単3形アルカリ乾電池4本(別売)を右図のように入れ、電池ぶたを閉める。

(本体背面)

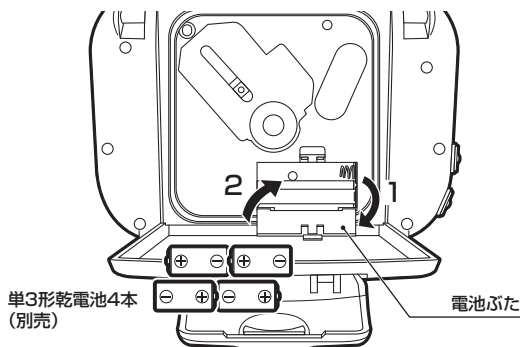

### ご注意

- 電池ぶたは浮き上がらないように、しっかり閉めてください。CDを傷付ける原因となります。
- 乾電池の破損・液もれ防止のために次のことはお守りください。
  - ・長時間使用しないときは、乾電池を取り出しておいてください。長時間未使用の場合、液もれを起こすことがあります。
  - ・使い切った乾電池はすぐに取り出し、分別廃棄してください。
  - ・種類の違う乾電池、新しい乾電池と古い乾電池を混ぜて使用しないでください。
  - ・⊕プラスと⊖マイナスは正しく入れてください。
  - ・火の中への投入や、ショート、分解、加熱などはしないでください。

### 乾電池の交換目安

乾電池が消耗してくると、CDが正常に動作しない、音小さくなる、雑音が多くなるなどの現象が生じます。このようなときや、ディスプレイに「」が表示されたときは、新しい乾電池と交換してください。

# 時計の合わせかた

※約15秒以内に操作しないと、元の状態に戻ります。

電源を切った状態で

1. 「再生モード/時計」ボタンを押す。
2. 「選局/スキップ/サーチ(◀▶)」ボタンを押して[時]を設定する。
  - はやく進めるには長押しします。
3. 「再生モード/時計」ボタンを押す。
4. 「選局/スキップ/サーチ(◀▶)」ボタンを押して[分]を設定する。
  - はやく進めるには長押しします。
5. 「再生モード/時計」ボタンを押して設定を保存する。

(例)時計を11時22分に設定  
(ディスプレイ)

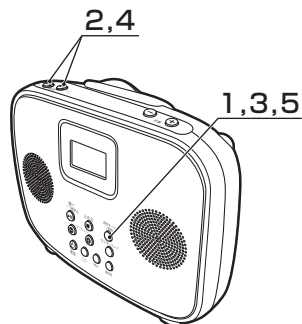
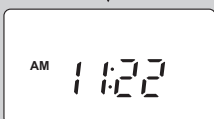

ラジオやCDを聴いているときに  
時計を表示する

「表示」ボタンを押す。

※約5秒間時計が表示された後、元の表示に戻ります。



# ラジオを聴く

1. 「電源(⏻)」ボタンを押して電源を入れる。

2. 「ラジオ/バンド」ボタンを押して  
[AM]または[FM]を選ぶ。

- 押すたびに[AM]と[FM]が切り替わります。

3. 「選局/スキップ/サーチ(◀▶)」  
ボタンを押して聴きたい局を選ぶ。

- はやく進めるには長押しします。

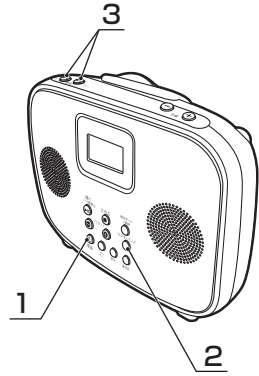

音量を調節する

「音量(+)(-)」ボタンを押す。

ラジオを切る

「電源(⏻)」ボタンを押して電源を切る。

## 設置場所について

ラジオをきれいな音でお楽しみになるには、なるべく窓ぎわの電波の届きやすいところに置いてご使用ください。

### AM放送の場合

本体を動かし、もっとも良く聴こえるところに設置してください。  
(アンテナは本体内蔵)

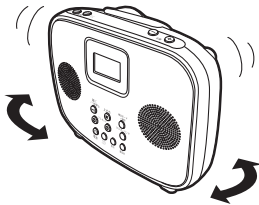

### FM放送の場合

できるだけ高いところにFMアンテナを張ってください。



# ラジオを聴く

## プリセット機能 (お好みの放送局を記憶させて聴く)

■最大20局 (AM:10局・FM:10局) まで記憶させることができます。

※新しい局を記憶させると、そのプリセット番号に記憶されていた前の局は消えます。

### ラジオ受信中に

1. 「選局/スキップ/サーチ(◀▶)」ボタンを押して記憶させたい放送局を選ぶ。
  - はやく進めるには長押しします。
2. 「プログラム/メモリー」ボタンを押す。
3. 「プリセット(+)(-)」ボタンを押して記憶させたいプリセット番号を選ぶ。
4. 「プログラム/メモリー」ボタンを押して確定させる。
5. 上記1～4の操作を繰り返し、記憶させていく。

#### ご注意

確定させないと、記憶されません。必ず「プログラム/メモリー」ボタンを押してください。

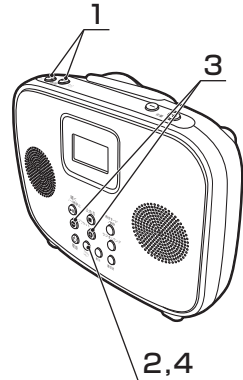
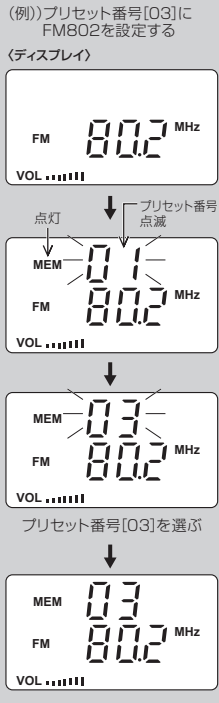

### ラジオ受信中に

「プリセット(+)(-)」ボタンを押して聴きたいプリセット番号を選ぶ。

記憶させた局を聴く

「プリセット(+)(-)」ボタン



# CDを聴く

## ご注意

- 浴室・シャワー室などで使用中は、CDドアを開けないでください。
- 演奏中一時停止中、またはCDをセットしてCDドアを閉じた直後にCDドアを開けないでください。CDに傷がつく恐れがあります。

### 1. CDドアロックをはずし、CDドアを開ける。

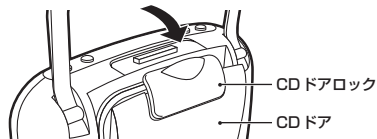

### 2. CDをセットする。

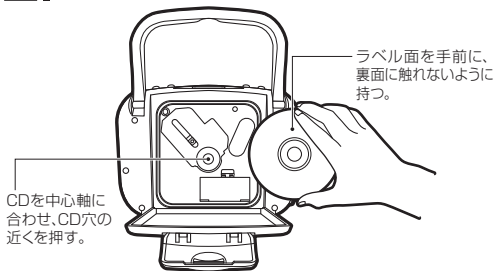

### 3. CDをドアを閉じ、CDドアロックをかける。

- CDドアロックを「カチッ」と音がするまでしっかり閉じます。

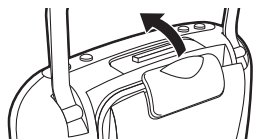

### 4. 「電源(ON)」ボタンを押して電源を入れる。

- ディスプレイに総曲数と総演奏時間が表示された後、1曲目から演奏が始まります。

※CD-R/RWに記録されたCD、コピーガード付きのCDは再生できない場合があります。

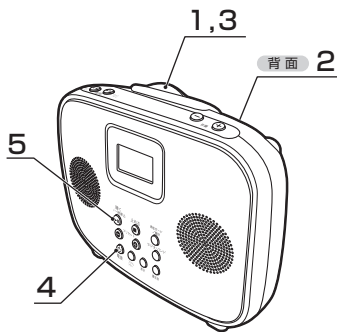

〈ディスプレイ〉

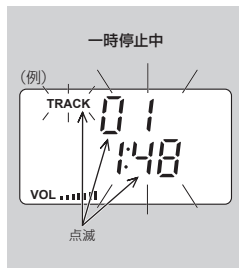

- 全曲演奏が終わると、自動停止し、総曲数と総演奏時間が表示されます。

※演奏停止状態で約3分操作しなかった場合、自動的に電源が切れます。

# CDを聴く

音量を調節する	「音量(+)(-)」ボタンを押す。		<b>演奏中に</b> 「選局/スキップ/サーチ(◀▶)」ボタンを押し続ける。 ●ボタンから指を離すと演奏に戻る。
演奏を止める	「止める(■)」ボタンを押す。 <div style="border: 1px solid black; padding: 5px; margin-top: 10px;"><b>ご注意</b> ●聴き終わったら、必ず「電源(⏻)」ボタンを押して電源を切ってください。乾電池でご使用の場合、電源が入ったままにしておくと、乾電池が消耗します。</div>	早送り・早戻しする	<b>一時停止中に</b> 「選局/スキップ/サーチ(◀▶)」ボタンを押し続けた後、 「聴く/一時停止(⏸)」ボタンを押す。
一時停止する	「聴く/一時停止(⏸)」ボタンを押す。 ●演奏に戻るにはもう一度押す。	曲の頭を探す(スキップ)	<b>演奏中に</b> 「選局/スキップ/サーチ(◀▶)」ボタンを押す。 <b>一時停止中/停止中に</b> 「選局/スキップ/サーチ(◀▶)」ボタンで聴きたい曲を選んだ後、 「聴く/一時停止(⏸)」ボタンを押す。

## ディスプレイの表示について

ディスプレイに「no id 15」が繰り返し表示される場合、以下の項目を確認してください。

- CDが正しくセットされていますか？
- CDの裏表を間違えていませんか？
- レンズが汚れていませんか？(P. 15参照)
- CDが汚れたり、傷ついていますか？
- 使用できないCDを挿入していませんか？(P. 4参照)

※正常に作動しているときは、ディスプレイに数字で曲数(99曲まで)が表示されます。

### ご注意

- 本機は、CD-R/RW録音機器で作成した音楽用CD-R/RWディスクの再生も可能です。ただし、ディスクや記録に使用したレコーダーの状態によって再生できない場合があります。
- CD-R/RWを入れた場合、演奏できる状態になるまで10秒前後かかります。
- コピーガード付きのCDは再生できない場合があります。
- 直接音楽ファイルを記録したCD(MP3ディスクやWMAディスク等)は再生できません。

## プログラム演奏 (お好みの曲を予約順に聴く)

※約15秒以内に操作しないと、元の状態に戻ります。

停止中に

1. 「プログラム/メモリー」ボタンを押す。
2. 「選局/スキップ/サーチ(◀)(▶)」ボタンを押してお好みの曲を選ぶ。
3. 「プログラム/メモリー」ボタンを押す。
  - 予約が確定され、次のプログラム番号が表示されます。
4. 上記2～3の操作を繰り返し、予約していく。
  - 最大32曲まで予約することができます。
5. 「聴く/一時停止(▶||)」ボタンを押す。
  - プログラム演奏が始まります。

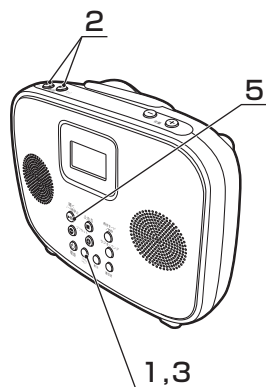
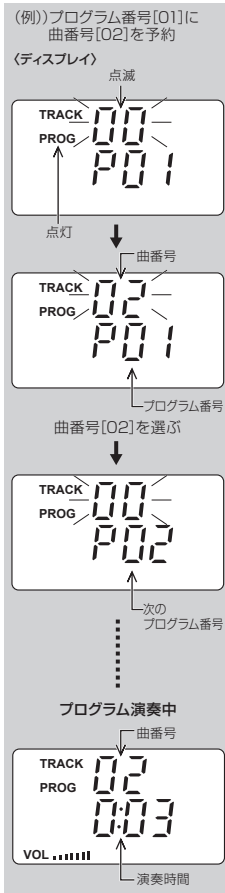

プログラム演奏を停止する	「止める(■)」ボタンを押す。
一度停止したあと 同じプログラムで演奏する	「聴く/一時停止(▶  )」ボタンを押す。

プログラムを解除する

**プログラム演奏停止中に**

「止める(■)」ボタンを押して、ディスプレイの「**PROG**」の表示を消す。

※CDドアを開けた場合も、プログラムが解除されます。

# CDを聴く

## リピート/イントロ/ランダム演奏

※プログラム演奏中(P. 12参照)は、イントロ演奏・ランダム演奏は設定できません。

演奏中/一時停止中/停止中に

「再生モード/時計」ボタンを押す。

• 押すごとに設定が変わります。

• 1曲繰り返し ……お好みの1曲を繰り返し演奏します。  
[REP 1]

• 全曲繰り返し ……全曲を繰り返し演奏します。  
[REP ALL]

• イントロ演奏 ……曲の始めの10秒間のみ演奏します。  
[INTRO]  
<演奏中に設定した場合>  
演奏中の曲が終了後、イントロ演奏がスタートします。

• ランダム演奏 ……全曲を無作為に繰り返し演奏します。  
[RANDOM]  
<演奏中に設定した場合>  
演奏中の曲が終了後、ランダム演奏がスタートします。

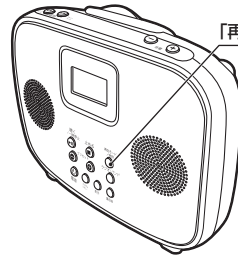

「再生モード/時計」ボタン

〈ディスプレイ〉(例)

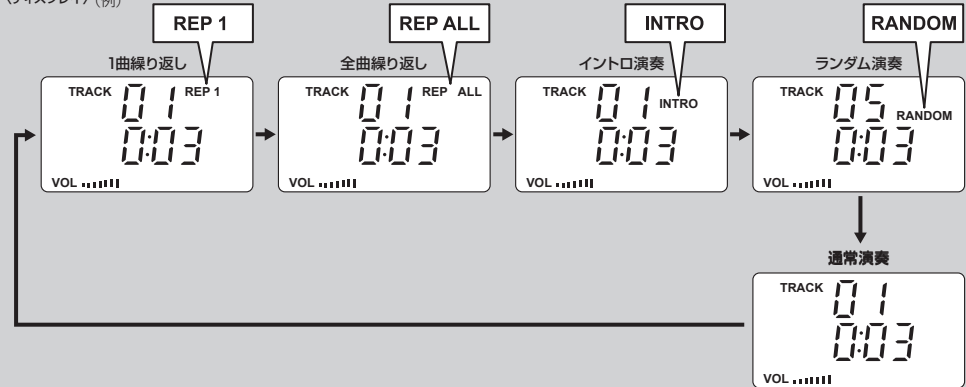

# 重低音機能を使う

■低音を強調した音質に調節することができます。

「重低音」ボタンを押す。

## ご注意

音源によっては効果の少ない場合があります。

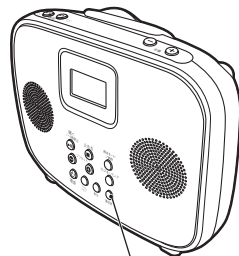

「重低音」ボタン

重低音機能を解除する

「重低音」ボタンを押して、ディスプレイの「BBS」の表示を消す。

# 市販のヘッドホン/イヤホンで聴く

■市販のヘッドホン/イヤホンの本機につないで、演奏を聴くことができます。

※ヘッドホン/イヤホンをつなぐと、スピーカーから音が出なくなります

※あらかじめヘッドホン端子の保護キャップをはずしてください。

本体が濡れている場合は水気を拭き取り、水のかからない場所で乾いた手で行ってください。

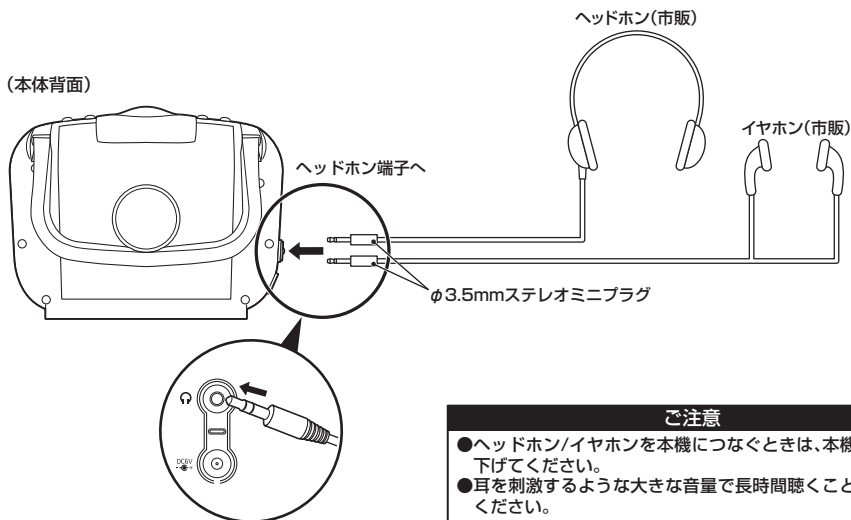

## ご注意

- ヘッドホン/イヤホンの本機につなぐときは、本機の音量を下げてください。
- 耳を刺激するような大きな音量で長時間聴くことは避けてください。

# お手入れのしかた

※必ず「電源(Ⓛ)」ボタンを押して電源を切り、ACアダプターをコンセントから抜いてから行ってください。

## 本体のお手入れ

乾いた布などで拭いてください。

### 汚れがひどいとき

中性洗剤をうすめて布にふくませ、よく絞ってから汚れを拭き取ってください。その後、から拭きしてください。

#### ご注意

ベンジンやアルコール、シンナーなどでは拭かないでください。  
本体を傷める原因となります。

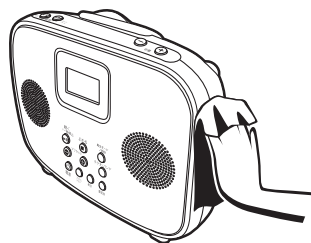

## レンズのお手入れ

### ごみやほこりがついた場合

レンズを市販のプロアーで2~3回吹き、プロアー先端のブラシでごみやほこりをはき出します。最後にもう一度レンズをプロアーで吹いてください。

#### ご注意

レンズには指紋や汚れをつけないようにしてください。

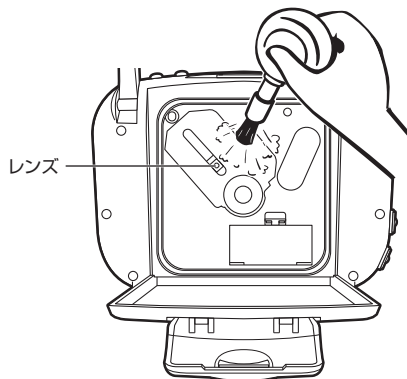



# 仕様

受信周波数	FM:76~108MHz AM:522~1629kHz	電源	2電源方式 ●AC100V 50/60Hz(付属ACアダプター使用時) ●DC6V 単3形アルカリ乾電池×4本(別売)
アンテナ	FM:ワイヤーアンテナ AM:フェライトバーアンテナ内蔵	電池持続時間 (アルカリ乾電池使用時)	ラジオ受信時(JEITA):約23時間 CD再生時(JEITA):約8時間
スピーカー	5.7cm(4Ω)×2個	消費電力	6.1W
出力端子	ヘッドホン端子×1	最大外形寸法	約230(幅)×74(奥行)×176(高さ)mm
実用最大出力	0.5W+0.5W(JEITA)	質量	約850g(乾電池含まず)
防水機能	防沫タイプ	付属品	ACアダプター(型番:SAD-9011)、 取扱説明書(本書)、保証書

## ●ACアダプター (型番:SAD-9011)

入力	AC100V 50/60Hz 110mA	コードの長さ	約1.8m
出力	DC6V 800mA	プラグ形状	φ3.5mm 

※本機の仕様及び外観については、改良のため予告なく変更することがあります。

# 故障かな？と思われたときは

症状	チェックポイント	処置のしかた
電源が入らない。	乾電池は正しい方向で入っていますか？	乾電池の + - を確かめてください。
	ACアダプターがはずれていませんか？	正しく接続してください。
CDの演奏が始まらない。	乾電池が消耗していませんか？	新しい乾電池と交換してください。
	CDの表裏を間違えていませんか？	ラベル面を上にしてください。
	レンズが汚れていませんか？	お手入れのしかたを参考にレンズのお手入れをしてください。(P. 15参照)
	レンズに霧や水滴がついていませんか？	水のかからない湿気の少ない場所でCDを取り出してCDドアを開けたまま、1時間程置いてください。
	CDが入っているのに「no disc」と表示する。	CDが汚れていませんか？
CDが入っているのに「no disc」と表示する。	ファイナライズ処理 (通常のCDプレイヤーで再生できるようにする処理) をされていないCD-R/CD-RWディスクは再生できません。	
	CD-R/CD-RWでは、ディスクや記録に使用したレコーダーの状態によって再生できない場合があります。	ディスクを替えて試してください。
CDの音が飛ぶ。	強い振動を与えていませんか？	振動を与えないでください。
	CDがひどく汚れていませんか？	汚れを落としてください。
	CDに大きな傷はありませんか？	CDを替えて試してください。
	乾電池が消耗していませんか？	新しい乾電池と交換してください。
ラジオに雑音が入る。	電波の届きやすいところに置いていますか？	設置場所を確認してください。(P. 8参照)
	テレビと同時に使用していませんか？	テレビから離してください。またはテレビの電源を切ってください。

# アフターサービスについて

## 1. 保証書

- 保証書は別途添付されています。  
保証書はお買い上げの販売店で「販売店名・お買い上げ日」などの記入をご確認のうえ、内容をよくお読みの後、大切に保管してください。保証期間はお買い上げ日より1年間です。

## 2. 修理を依頼されるとき

- 保証期間中は  
商品に保証書を添えてお買い上げの販売店にご持参ください。保証の記載内容により無料修理いたします。
- 保証期間が過ぎているときは  
お買い上げの販売店にご相談ください。修理により使用できる場合は、お客様のご要望により有料修理いたします。

## 3. 補修用性能部品の保有期間

- シャワーCDラジオの補修用性能部品の保有期間は製造打切後6年です。  
補修用性能部品とはその製品の機能を維持するために必要な部品です。

## 4. アフターサービスについてご不明の場合

- アフターサービスについてご不明の場合には、お買い上げの販売店か、保証書に記載の小泉成器株式会社「修理センター」にお問い合わせください。

愛情点検		★長年ご使用の音響機器の点検を！	
	ご使用の際このようなことはありませんか	<ul style="list-style-type: none"><li>● ACアダプターのコードやACアダプターが異常に熱い。</li><li>● ACアダプターのコードに深いキズや変形がある。</li><li>● コゲくさい臭いがする。</li><li>● その他の異常、故障がある</li></ul>	ご使用中 止  このような症状の時は、故障や事故防止のため、電源を切り、コンセントからACアダプターを抜いて必ず販売店にご相談ください。

### お客様の個人情報のお取り扱いについて

お受けしましたお客様の個人情報は当社個人情報保護方針に基づき適切に管理いたします。また、お客様の同意がない限り、業務委託をする場合及び法令に基づき必要と判断される場合を除き、第三者への開示は行いません。

〈利用目的〉

お受けしました個人情報は、商品・サービスに関わるご相談・お問い合わせ及び修理対応のみを目的として使用させていただきます。尚、この目的のために小泉成器株式会社及び関係会社で上記個人情報を利用することがあります。

〈業務委託の場合〉

上記目的の範囲内で対応業務を委託する場合、委託先に対しては当社と同等の個人情報保護を実施させるとともに適切な管理・監督をいたします。

## お客様相談窓口

この商品に関するご意見・ご質問については下記へお寄せください。

### ご意見・ご質問について

#### お客様相談窓口



ナビダイヤル  
(全国共通番号)

0570 (07) 5555

■IP電話などからご利用いただけません

〒541-0051 大阪市中央区備後町3丁目3番7号 TEL. 06 (6262) 3561 FAX. 06 (6268) 1432

### 修理に関するお問い合わせ

#### 東日本修理センター



ナビダイヤル  
(全国共通番号)

0570 (05) 8888

■IP電話などからご利用いただけません

〒344-0127 埼玉県春日部市水角1190 TEL. 048 (718) 3340 FAX. 048 (718) 3350

#### 西日本修理センター



ナビダイヤル  
(全国共通番号)

0570 (05) 8888

■IP電話などからご利用いただけません

〒559-0033 大阪市住之江区南港中1丁目3番98号 TEL. 06 (6613) 3145 FAX. 06 (6613) 3196

### 部品に関するお問い合わせ

#### 部品センター



ナビダイヤル  
(全国共通番号)

0570 (00) 3211

■IP電話などからご利用いただけません

〒559-0033 大阪市住之江区南港中1丁目3番98号 TEL. 06 (6613) 3211 FAX. 06 (6613) 3299

## 小泉成器株式会社

〒541-0051 大阪市中央区備後町3丁目3番7号  
TEL. 06 (6262) 3561 FAX. 06 (6268) 1432

受付時間：平日9：00～17：30  
(土・日・祝日・夏期休暇・年末年始を除く)

2017年6月現在(所在地、電話番号などについては変更がある場合がありますので、その節はご容赦願います。)