

# KOIZUMI

日本国内専用  
Use only in Japan

家庭用

## パーソナル加湿器 KHM-0319

### 取扱説明書 〈保証書付〉

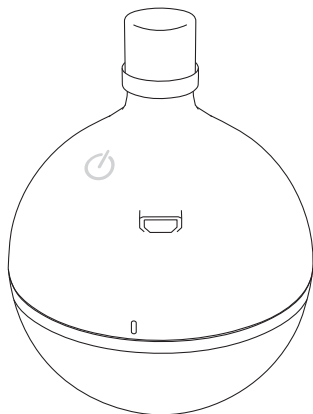

#### 目次

安全上のご注意	1～3
ご使用にあたってのお願い	4
適した設置場所	5
各部のなまえとはたらき	6
ご使用前の準備(水タンクに水を入れる)	7
正しい使いかた	8～9
お手入れのしかた	10
保管のしかた	11
修理を依頼される前に	12
仕様	13
別売部品について	13
アフターサービスについて	15
お客様の個人情報のお取り扱いについて	15
保証・無料修理規定	16
保証書	17
お客様相談窓口	17

- このたびは、コイズミ パーソナル加湿器をお買い上げいただき、まことにありがとうございます。
- 正しくご使用いただくために、ご使用前に必ずこの「取扱説明書」をよくお読みください。  
なお、この取扱説明書には保証書が付いています。  
お読みになった後も、お使いになる方がいつでも見られるところに大切に保管してください。
- 特に1～5ページの「安全上のご注意」と「ご使用にあたってのお願い」、「適した設置場所」を必ずお読みください。

## 小泉成器株式会社

# 安全上のご注意

- \* ご使用の前に、この「安全上のご注意」をよくお読みの上、正しくお使いください。
- \* ここに示した注意事項は、製品を安全に正しくお使いいただき、お使いになる方や他の人への危害や損害を未然に防止するためのものです。また注意事項は、危害や損害の大きさや切迫の程度を明示するために、誤った取扱いをすると生じることが想定される内容を「警告」「注意」の2つに区分しています。いずれも安全に関する重要な内容ですので、必ず守ってください。



**警告**

誤った取扱いをしたときに、死亡または重傷を負う可能性があるもの。



**注意**

誤った取扱いをしたときに、使用者が傷害を負ったり、物的損害の可能性のあるもの。

## 絵表示の例

は、してはいけない「禁止」の内容です	一般的な禁止	分解禁止	水ぬれ禁止
は、必ず実行していただく「強制」の内容です	ぬれ手禁止	接触禁止	
	必ず行う	電源プラグを抜く	

\* お読みになった後は、お使いになる方がいつでも見られるところに必ず保管してください。











## 警告

●改造はしない。また、修理技術者以外の人には、分解したり修理をしない。火災・感電・けがの原因となります。修理はお買い上げの販売店または、小泉成器株式会社「修理センター」にご相談ください。	●USBケーブルが傷んだり、接続端子の差し込みがゆるい時は使用しない。ショート・故障の原因となります。
●USBケーブルは必ずゆとりを持たせて使用する。USBケーブルが引っ張られたり、屈曲が繰り返されるとショートします。	●パソコンなどのUSB接続端子で使用时、出力電圧がDC5V以外の機器につながらない。故障の原因となります。
●USBケーブルは清潔にする。コネクタにほこりが付着している場合は拭き取る。ショート・故障の原因となります。	●専用のUSBケーブル以外を使用したり、専用のUSBケーブルをほかの機器に転用しない。ショート・故障の原因となります。
●市販のUSB-ACアダプターは必ず定格出力DC5V以上のものを使用する。またUSB-ACアダプターの取扱説明書の記載内容に従って正しく使用する。故障の原因となります。	●USBケーブルを傷つたり、破損したり、加工したり、無理に曲げたり、引っ張ったり、ねじったり、重いものを載せたり、挟み込んだり、高温部に近づけたりしない。USBケーブルが破損し、故障の原因となります。
●排水時は運転を停止してUSBケーブルを取り外し、排水する。ショート・故障の原因となります。	●USBケーブルを本体に巻きつけない。USBケーブルが断線して、ショートなどによる故障の原因となります。







## ⚠ 警告

	●雷が鳴り出したら、USBケーブルに触れない。落雷による感電の原因となります。		●ぬれた手でUSBケーブルを抜き差ししない。ショート・感電の原因となります。
	●業務用として使用しない。連続過負荷による故障の恐れがあります。		●発熱器具の近くに置かない。樹脂部分が溶けて引火する原因となります。
	●USBケーブルがよじれたままでは使用しない。ショート・故障の恐れがあります。		●乳幼児の手の届く範囲で使用しない。感電やけがの原因になります。
	●お手入れに塩素系・酸性・アルカリ性・柑橘類の洗浄剤は使用しない。タンク・本体内部・フィルターケースなどに洗浄剤が残り、有毒ガスが発生する原因となります。		●異常時はただちに使用を中止する。そのまま運転を続けると火災や感電の原因となります。運転を停止してお買い上げの販売店、または小泉成器株式会社「修理センター」にご相談ください。
	●ペット用として使用しない。ペットが本体を転倒させたり、USBケーブルを傷めたりして故障の原因となります。		
	●本体を水につけない。本体内部の電気部品には絶対に水をかけない。万一かかった場合は漏電や故障の恐れがありますので、ただちに使用を中止し、販売店の点検を受けてください。		●吹出口や本体のすき間にピンや針金などの異物を入れない。感電やけがの原因となります。

## ⚠ 注意

	●USBケーブルを抜くときは、必ず先端のコネクタを持って引き抜く。故障の原因となります。		●凍結の恐れがあるときは、タンクの水を排水する。故障の原因となります。
	●使用時以外は必ず電源を切り、USBケーブルを接続端子から抜く。絶縁劣化による故障の原因となります。		●吸水フィルターの交換時期を守る。カビや雑菌が繁殖し、悪臭、および体質によりまれに健康を害する原因となります。
	●本体の移動やお手入れをするときは、必ず運転を停止してUSBケーブルを取り外し、水タンクの水を排水する。故障の原因となります。		●吸水フィルターを取り外したまま運転しない。故障の原因となります。
	●タンクの水は常に清潔にする。毎日新しい水道水と入れ換えて使用し、定期的にお手入れする。汚れや水あかでカビや雑菌が繁殖し、悪臭、および体質によりまれに健康を害する原因となります。		●強い衝撃や振動を与えない。接続したパソコンなどに障害を与え、データの消失や故障の原因となります。
	●使用しないときはフィルターを取り外し、タンクや本体内部の水を排水して十分に乾燥させる。カビや雑菌が繁殖し、悪臭、および体質によりまれに健康を害する原因となります。		●本体を横にねかせて使用しない。故障の原因となります。

## ⚠ 注意

	<ul style="list-style-type: none"> <li>●お手入れをするときは、ベンジン、シンナー、アルコール、灯油などの溶剤や薬品類、ミガキ粉などは使用しない。破損の原因となります。</li> </ul>		<ul style="list-style-type: none"> <li>●壁や家具、ふすまや障子、電化製品や精密機器など、湿気に弱いものの近くで使用しない。湿気を含む風が出るため、故障や変色の原因となります。</li> </ul>
	<ul style="list-style-type: none"> <li>●パソコンなどのUSB接続端子で使用时、外付けハードディスクなど消費電力の大きい機器と同時に使用しない。パソコンなどに障害を与え、データ消失や故障の原因となる恐れがあります。</li> </ul>		<ul style="list-style-type: none"> <li>●水道水（飲用/40℃以下）以外は使用しない。カビや雑菌が繁殖し、悪臭、および体質によりまれに健康を害する原因となります。</li> </ul>
	<ul style="list-style-type: none"> <li>●USBケーブルを差し込んだまま移動させたり、保管したりしない。破損・故障の原因となります。</li> </ul>		<ul style="list-style-type: none"> <li>●落としたり、ぶつけたりしない。ヒビが入るなどの破損をして水漏れなどの原因となります。</li> </ul>
	<ul style="list-style-type: none"> <li>●運転中に本体を動かしたり、タンクに手を触れない。水漏れ・故障の原因となります。</li> </ul>		<ul style="list-style-type: none"> <li>●タンクを外したまま使用しない。故障の原因となります。</li> </ul>
	<ul style="list-style-type: none"> <li>●アロマオイル、香水、芳香剤、洗剤、化学薬品などをタンクや本体に入れない。故障や破損して水漏れの原因となります。</li> </ul>		<ul style="list-style-type: none"> <li>●不安定な場所に置かない。水がこぼれて床を濡らしたり、故障の原因となります。</li> </ul>

接続したパソコンのデータの消失や故障など、本機を使用することによって生じた損害に関して、いかなる場合においても当社は一切責任を負いません。データの復元・損失補償などはいたしませんのでご了承ください。

# ご使用にあたってのお願い

## ■故障などを防ぐために、必ずお守りください

### 使用前

- 水道水（飲用）を使用する。  
アロマオイル、香水、芳香剤、温水（40℃以上）、洗剤、化学薬品、酸性水、アルカリ水、ミネラルウォーター、井戸水は使用しないでください。

吸水フィルターは充分吸水させてください。

早くご使用いただきたい場合。  
水に直接入れて吸水させてください。

吸水フィルターを必ず取り付け。  
故障の原因となります。

### 使用中

- 吹出口をふさがらない。  
カーテンやタオルなどで吹出口をふさぐと、異常加熱で変形や故障の原因となります
- 本体を落としたりぶつけたりしない。  
ひびが入るなどの破損をして水濡れなどの故障の原因となります。
- 水タンクを外したまま使用したり、他の用途には使用しない。  
水が飛び散り床を濡らしたり故障やけがの原因となります。
- 使用中は本体を動かさない。  
故障や水濡れの原因となります。
- 加湿しすぎない。  
加湿しすぎると周囲を濡らしたり故障の原因となります。
- 凍結に注意する。  
凍結の恐れがあるときは本体の水を捨ててください。凍結すると故障の原因となります。

### 使用后

- 本体内のお手入れをこまめに行う。  
お手入れをしないで使用続けると水あかやごみなどで汚れ、性能が低下したり、カビなどの繁殖や悪臭発生の原因となります。
- 保管時は排水してよく水分をふき取る。  
水分が残ったまま長期間保管すると水あかやごみなどで汚れ、性能が低下したり、カビなどの繁殖や悪臭の発生の原因となります。

# 適した設置場所

本機は「超音波」方式を採用している加湿器です。  
この方式の性質上、ご使用の環境（温度/湿度）条件により、ミストに含まれる水分が周辺に付着することがあります。  
設置に際しまして以下の注意をよくお読みになり正しくお使いください。

## ■適した設置場所

- ①周辺に吹き出すミストをさえぎるものや紙類など湿気に弱いものがないことを確認してください。
- ②安定したテーブルの上に水平に設置してください。

## ■次の場所では使用しないでください

- テレビ、音響機器、精密機器（携帯電話など）の上や近く  
機器に水分や「白粉」が付着して、故障の原因となります。  
誤って倒したり、誤った使い方です水漏れをして濡れることがあります。
- 壁やカーテン、家具、ふすま、障子、ポスターなど、吹出口から出るミストが直接あたるところ、およびその近く  
濡れてシミになったり、ミストに含まれている「白粉」が付着することがあります。
- 直射日光が当たる場所や暖房機の上または近く  
変形・変色したり、誤作動することがあります。
- 湿度の高いところ  
故障の原因となります。
- 人がよく通るところ  
ぶつかったり、USBケーブルに引っかかると、本体が倒れて水がこぼれたり故障の原因となります。
- カーペットやふとんなどの上  
不安定な場所に置くと水がこぼれたり誤作動や故障の原因となります。
- ベッドわきやベッドテーブルなど就寝中に手の届く場所  
誤って倒してしまい、周囲を濡らすことがあります。

## ■白粉について

ミストの蒸発に伴い機器の周辺に白い粒状のものが残ることがあります。これは、発生するミスト（水道水）に含まれるカルシウムやマグネシウムなどのミネラル分です。有害なものではありませんが、テレビや家具などに付着することがあります。  
付着したときはやわらかい布などで早めに拭き取ってください。

# 各部のなまえ

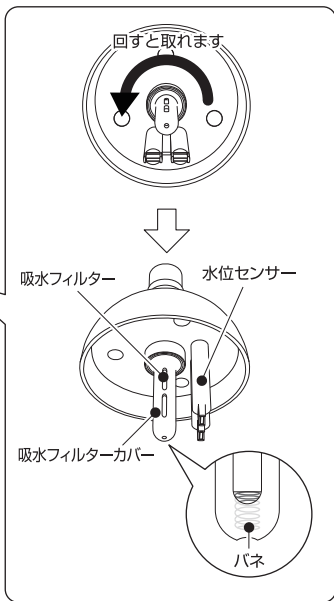
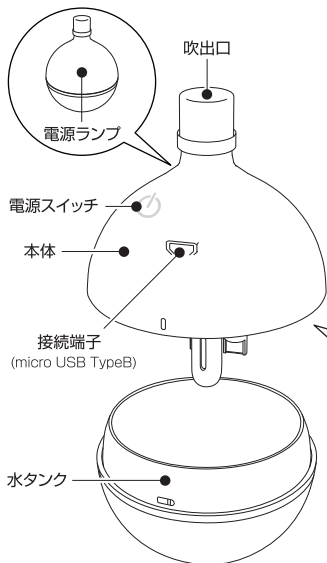

\* 吸水フィルターカバーの中には小さなバネが入っています  
吸水フィルターを交換する際にはなくさないようにご注意ください。

## 付属品

micro USB TypeB



USB ケーブル

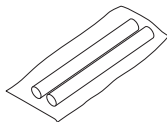

交換用吸水フィルター 2本



取扱説明書  
(本書：保証書付)

# ご使用前の準備（水タンクに水を入れる）

## 1 水タンクに水道水（飲用）を入れます

### ご注意

- 初めてのご使用や長期間保管の後、吸水フィルターを交換した後はミストが出るまで時間が掛かります。
- 出荷時はフィルターが本体に取り付けられております。
- 着脱方法に関してはP10にご参照ください。

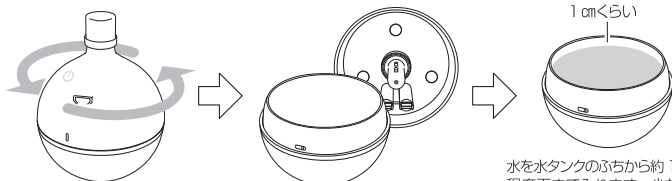

加湿器は反時計回りに回すと加湿器本体と水タンク部分に分かれます。

水タンクに水を入れてください。その際は必ず水道水（飲用）を使用してください。

水を水タンクのふちから約1cm程度下まで入れます。少なすぎたり多すぎたりすると故障の原因となります。

- 水道水（飲用）以外は使用しないでください。

温水（40℃以上）、洗剤、化学薬品、酸性水、浄水器の水やミネラルウォーター、井戸水などは絶対に入れないでください。

変形、故障、カビや雑菌の繁殖の原因となります。

- 加湿運転可能時間について

水タンク1杯分の水で約8時間の連続加湿運転が可能です。（室温が20℃の場合）

- 水タンクから水があふれないよう注意してください。

- この加湿器はアロマオイルには対応しておりませんので、水道水以外は水タンク内に入れないようにしてください。

## 2 加湿器本体と水タンクはしっかり取り付けます

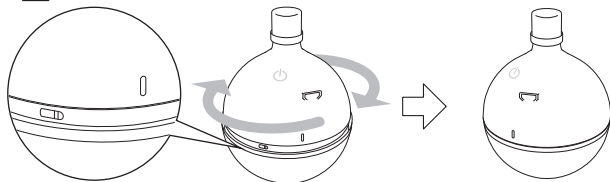

本体の印を水タンクのスライドロック部分に合わせて、本体を時計回りに回してしっかり締めてください。締め方が悪いと水が漏れたりします。



# 正しい使いかた

## ■ 運転する

タンクに水を入れるまでは運転しないでください。

### 1 電源に接続します

※あらかじめ、パソコンなどのUSBポートまたはUSB-ACアダプター（市販、または当社別売部品）をご用意ください。

#### ■ パソコンなどのUSBポートで運転する場合

USBケーブルを加湿器本体の接続端子に差し込み、逆側をパソコンなどのUSBポートにつなぎます。

※電子機器などに接続した場合のデータの消失や故障など、本機を使用することによって生じた損害に関して、いかなる場合においても当社は一切責任を負いません。データの復元・損失補償などはいたしませんのでご了承ください。

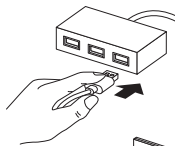

#### ■ USB-ACアダプターで運転する場合

USBケーブルを加湿器本体の接続端子に差し込み、逆側をUSB-ACアダプターのUSBポートに接続し、USB-ACアダプターをコンセントに差し込みます。

※当社別売部品のUSB-ACアダプターについては、P.13をご参照ください。

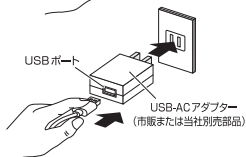

## ⚠ 警告

- 市販のUSB-ACアダプターやパソコンなどのUSBポートは必ず定格出力5Vの物を使用する
- 市販のUSB-ACアダプターやパソコンなどの取扱説明書の記載内容に従って、正しく使用する  
火災や感電のおそれがあります。

### 2 電源を入れます

電源スイッチに軽く触れてから離してください。

吹出口からミストが出はじめ、電源ランプが緑に点灯します。



#### ご注意

- 運転中は本体には触れないでください。  
水漏れや故障の原因となります。
- 電源を入れた直後はミストが安定しないことがあります。  
しばらく経ちますと徐々に安定してきます。
- アロマオイルは使用できません。  
振動子部分の詰まりや腐食の要因となります。

### こんなとき…

万が一、本体が転倒してしまった場合、安全装置が作動して一時的にミストの噴出が停止することがあります。そのような場合は、電源ランプは赤く点滅します。上記のような状態が発生してしまった場合は再度本体を水平にしてから電源スイッチに触れてください。

# 正しい使いかた

## ■ 運転を停止する

### 1 電源を切ります

電源スイッチに軽く触れてから離してください。  
吹出口から出ていたミストが止まり、電源ランプが消えます。

### 2 USBケーブルを接続端子から抜きます

## ■ 水タンクの水がなくなったら

加湿運転中に水タンクの水がなくなると電源ランプが赤く点灯し、自動的に加湿を停止します。  
電源を「切」にしてください。

\*連続10時間以上使用した場合も安全装置が作動して自動で運転が停止します。

- 続けてご使用になる場合は、7ページの「ご使用前の準備」を参照し、タンクに給水してください。
- 水がなくなる直前に電源ランプが赤く点灯したり、ミストの吹き出しが不安定になることがあります。故障ではありません。
- 電源ランプが赤く点灯しているときは、水位センサーにより加湿を停止しています。排水は必ず電源を「切」にしておこなってください。

## ■ 排水のしかた

### 1 電源を「切」にし、USBケーブルを接続端子から抜きます

### 2 加湿器本体を水タンクからはずします

水タンクから本体ははずすときは、テーブルなどの安定した場所で本体をしっかりと固定してください。

### 3 水タンクを傾けて排水します

排水のあと、本体に付着した水分は、柔らかい布で拭き取ってください。  
加湿器本体は濡らさないようにご注意ください。特に接続端子部分は濡れてしまうとショートや故障の原因となります。

## ⚠ 警告

- 排水時は必ずUSBケーブルを接続端子から抜く。  
ショートや感電の原因となります。
- 加湿器本体側にある接続端子部分は濡らさない。  
ショートや故障の原因となります。

# お手入れのしかた

ご使用にならないときは、必ず水タンクの水を捨ててください。

## ⚠ 警告

- お手入れの際は、必ず電源スイッチを「切」にしてUSBケーブルを接続端子から抜く。

## ■本体・水タンク

加湿器外側は、水を含ませたやわらかい布で汚れを拭き取り、よく乾かしてください。

### ご注意

- 本体の丸洗いはしないでください。  
感電や故障の原因となります。
- シンナー、ベンジン、ミガキ粉、たわしなどを使用しないでください。  
変質・変色の原因となります。

## ■水位センサー・吸水フィルターカバー

やわらかい布で拭き取ります。

・細部の汚れは綿棒などで取り除いてください。

吸水フィルターカバー

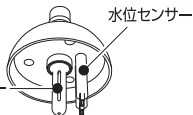

## ■水タンク内部

流水で水洗いしてやわらかい布で拭き取ります。



水タンク

## ■吹出口

水を含ませたやわらかい布で付着した汚れを拭取ってください。

振動子の汚れは綿棒などで拭取った後、水を含ませたやわらかい布で拭取ってください。



吹出口

## ■吸水フィルター

吸水フィルターは汚れてきたら交換してください。

吸水フィルターは加湿器本体裏面の吸水フィルターカバー内に取り付けられています。吸水フィルターカバーは反時計回りに回すとはずれます。交換後は必ず吸水フィルターカバーをしてから使用してください。

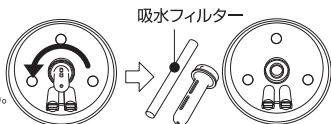

吸水フィルター

### お願い

- 振動子の表面を金属ブラシや金属ヘラ、研磨剤入りのたわしやミガキ粉などで絶対にこすらないでください。  
変形したり傷がつくと加湿量が弱くなったり、故障の原因となります。
- 水位センサーは定期的にお手入れをしていただき、いつも清潔な状態にしてお使いください。  
数日間お使いいただきますと、水位センサー周辺に水道水のミネラル成分が結晶(汚れ)となって付着してきます。  
このような状態で使い続けると、水位センサーが誤作動して振動子の故障原因となります。  
やわらかいブラシで付着した結晶(汚れ)を落としてください。

## 保管のしかた

- お手入れをしたあと、水分を拭き取り、よく陰干ししてください。
- よく陰干したあと、本体内や吸水フィルターなどに残り水がないことを確認してください。
- 本体をポリ袋などで包み、元の梱包ケースなどに入れて、湿気の少ないところに保管してください。

### ご注意

- お手入れして、水分をよく乾燥させてから保管してください。  
汚れや水分が残ったまま長時間保管すると悪臭やカビなどが発生する原因となります。

# 修理を依頼される前に

「故障かな?」と思ったときは、次の点をお調べください。

このようなとき	お調べいただくこと	処置のしかた	
電源ランプが点灯しない	●USBケーブルがしっかり差し込まれていますか?	正しく接続してください	P8
ミストが出ない	●水タンクに水が入っていますか?	水を補給してください	P7 P9
	●吸水フィルターは取り付けてありますか?	きちんと取り付けてください 吸水フィルターに吸水させてください	
	●水タンク内の水位センサーに汚れが付着していませんか?	やわらかい布などで汚れを拭き取ってください	P10
ミストの出が悪い	●水タンク内に汚れが付着していませんか?	やわらかい布などで汚れを拭き取ってください	P10
	●吹出口が汚れていませんか?	やわらかい布などで汚れを拭き取ってください	P10
	●吸水フィルターが汚れていませんか?	吸水フィルターが汚れていた場合は交換してください。	P10
異臭がする			
水が漏れる	●本体に水タンクがしっかり取り付けられていますか?	水タンクをしっかり取り付けてください	P7
運転中に電源ランプが赤く点灯したりしなかったりする	●水がなくなる直前ではありませんか?	故障ではありません	P9

## 仕様

型番	KHM-0319	水タンク容量	約300ml
電源	DC IN 5V 500mA	消費電力	2W
加湿量	約35ml/h	連続加湿時間	約8時間
外形寸法	約100(幅)×100(奥行)×134(高さ)mm	質量	約150g

※本機の仕様および外観については、改良のため予告なく変更することがあります。

## 別売部品について

別売部品を依頼される場合には、お買い上げの販売店か、小泉成器株式会社「部品センター」にお問い合わせください。

名称	品番
USB-ACアダプター	KTH-9020

## 消耗部品について

消耗部品を依頼される場合には、お買い上げの販売店か、小泉成器株式会社「部品センター」にお問い合わせください。

名称	品番
吸水フィルター	KHM-073

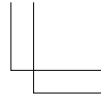
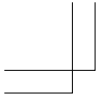

MEMO

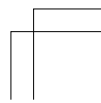
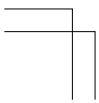

## アフターサービスについて

### 1. 保証書

- この取扱説明書には保証書が付いています。  
保証書はお買い上げの販売店で「販売店名・お買い上げ日」などの記入をご確認のうえ、内容をよくお読みの後、大切に保管してください。保証期間はお買い上げ日より1年間です。

### 2. 修理を依頼されるとき

- 保証期間中は  
商品に保証書を添えてお買い上げの販売店にご持参ください。保証の記載内容により無料修理いたします。
- 保証期間が過ぎているときは  
お買い上げの販売店にご相談ください。修理により使用できる場合は、お客様のご要望により有料修理いたします。

### 3. 補修性能部品の保有期間

- パーソナル加湿器の補修性能部品の保有期間は製造打切後6年です。  
補修性能部品とはその製品の機能を維持するために必要な部品です。

### 4. アフターサービスについてご不明の場合

- アフターサービスについてご不明の場合には、お買い上げの販売店か、小泉成器株式会社「修理センター」にお問い合わせください。

愛情点検		★長年ご使用のパーソナル加湿器の点検を！	
	このような症状はありませんか？	<ul style="list-style-type: none"><li>●水漏れする。</li><li>●USBケーブルを動かすと、途中で止まる。</li><li>●運転中、異常に大きい音がしたり、激しく振動する。</li><li>●本体が異常に熱かったり、こげくさいニオイがする。</li><li>●その他の異常や故障がある。</li></ul>	<b>ご使用中止</b> このような症状の時は、故障や事故防止のため、スイッチを切り、USBケーブルを抜いて必ず販売店にご相談ください。

## お客様の個人情報のお取り扱いについて

お受けしましたお客様の個人情報は当社個人情報保護方針に基づき適切に管理いたします。また、お客様の同意がない限り、業務委託をする場合および法令に基づき必要と判断される場合を除き、第三者への開示は行ないません。

〈利用目的〉

お受けしました個人情報は、商品・サービスに関わるご相談・お問い合わせおよび修理対応のみを目的として使用させていただきます。

なお、この目的のために小泉成器株式会社および関係会社で上記個人情報を利用することがあります。

〈業務委託の場合〉

上記目的の範囲内で対応業務を委託する場合、委託先に対しては当社と同等の個人情報保護を実施させるとともに適切な管理・監督をいたします。



## 保証・無料修理規定

1. 取扱説明書、本体貼付ラベル等の注意書に従った**正常な使用状態で保証期間内に故障した**場合、「**無料修理**」致します。
2. 保証期間内に故障して無料修理をお受けになる場合には、**商品と本書をご持参ご提示の上、お買い上げの販売店にご依頼ください。**
3. **ご購入、ご購入品等**で本保証書に記入してあるお買い上げの販売店に修理がご依頼できない場合には、取扱説明書の小泉成器株式会社「修理センター」へご相談ください。
4. 保証期間内でも次の場合には有料修理になります。
  - (イ) 使用上の誤りおよび不当な修理や改造による故障および損傷。
  - (ロ) お買い上げ後の落下等による故障および損傷。
  - (ハ) 火災、地震、落雷、水害、その他の天災地変、異常電圧による故障および損傷。
  - (ニ) 一般家庭用以外（例えば業務用の長時間使用、車輛、船舶への搭載）に使用された場合の故障および損傷。
  - (ホ) 本書のご提示がない場合。
  - (ヘ) 本書にお買い上げ年月日、お客様名、販売店名の記入のない場合、あるいは字句を書き換えた場合。
5. 保証期間内でも商品を修理窓口へ送付された場合の送料はお客様の負担となります。
6. 本書は日本国内においてのみ有効です。Effective only in Japan.
7. 本書は再発行致しませんので、紛失しないよう大切に保管してください。

### 修理メモ

※この保証書は、本書に明示した期間、条件のもとにおいて無料修理をお約束するものです。従ってこの保証書によって保証書を発行している者（保証責任者）、およびそれ以外の事業者に対するお客様の法律上の権利を制限するものではありません。保証期間経過後の修理等についてご不明の場合は、お買い上げの販売店、または取扱説明書の小泉成器株式会社「修理センター」にお問い合わせください。

※保証期間経過後の修理について詳しくは取扱説明書の「アフターサービスについて」をご覧ください。

# パーソナル加湿器

## 保証書 持込修理

本書は、本書記載内容（裏面記載）で無料修理を行うことをお約束するものです。お買い上げの日から下記期間中故障が発生した場合は、本書をご提示の上、お買い上げの販売店に修理をご依頼ください。

型番	KHM-0319		
お買い上げ年月日	年	月	日
無料修理 保証期間	対象部分	期間（お買い上げ日より）	
	本 体	1 年	
お客様	お名前	様	
	ご住所	〒	TEL
販売店	店名・住所・電話		

★販売店の皆様へのお願い 必ず全項目をご記入、ご捺印の上、お客様にお渡してください。  
 小泉成器株式会社 本社 〒541-0051 大阪府大阪市中央区備後町3丁目3番7号 TEL.06(6262)3561

## お客様相談窓口

この商品に関するご意見・お問い合わせについては下記へお寄せください。

### ご意見・ご質問について

#### お客様相談窓口



ナビダイヤル  
(全国共通番号)

**0570 (07) 5555**

■IP電話などからご利用いただけません

〒541-0051 大阪府大阪市中央区備後町3丁目3番7号 TEL.06(6262)3561 FAX.06(6268)1432

### 修理に関するお問い合わせ

#### 東日本修理センター



ナビダイヤル  
(全国共通番号)

**0570 (05) 8888**

■IP電話などからご利用いただけません

〒344-0127 埼玉県春日部市水角1190 TEL.048(718)3340 FAX.048(718)3350

#### 西日本修理センター



ナビダイヤル  
(全国共通番号)

**0570 (05) 8888**

■IP電話などからご利用いただけません

〒559-0033 大阪府大阪市住之江区南港中1丁目3番98号 TEL.06(6613)3145 FAX.06(6613)3196

### 部品に関するお問い合わせ

#### 部品センター



ナビダイヤル  
(全国共通番号)

**0570 (00) 3211**

■IP電話などからご利用いただけません

〒559-0033 大阪府大阪市住之江区南港中1丁目3番98号 TEL.06(6613)3211 FAX.06(6613)3299

## 小泉成器株式会社

〒541-0051 大阪府大阪市中央区備後町3丁目3番7号  
 TEL.06(6262)3561 FAX.06(6268)1432

受付時間：平日9：00～17：30  
 (土・日・祝日・夏期休暇・年末年始を除く)

2021年8月現在(所在地、電話番号などについては変更がある場合がありますので、その節はご容赦願います)