

ポータブルミキサー KMX-0400

取扱説明書 (保証書付)

ご使用前に必ずお読みください。

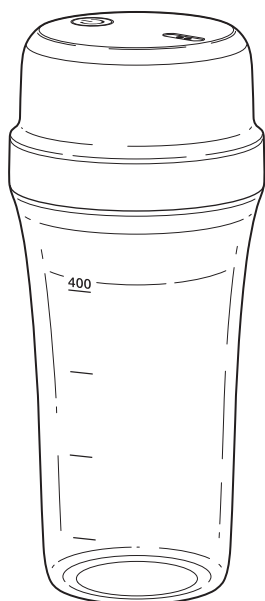

目次

安全上のご注意	1~5
禁止材料について	5
各部のなまえ	6
知っておいていただきたいこと	7
安全装置について	7
運転について	7
モーター保護装置について	7
ポータブルミキサーについて	7
充電のしかた	8~9
正しい使いかた	10~12
レシピ例	12
お手入れと保管のしかた	13~14
パッキンの取り外しかた・取り付けかた	14
故障かな?と思われるときは	15
製品を廃棄するとき	16
仕様・品質表示	16
別売部品について	17
アフターサービスについて	17
お客様の個人情報のお取り扱いについて	17
保証・無料修理規定	18
保証書	19
お客様相談窓口	19



このたびは、コイズミ ポータブルミキサーをお買い上げいただき、まことにありがとうございます。正しくご使用いただくために、ご使用前に必ずこの取扱説明書をよくお読みください。なお、この取扱説明書には保証書が付いています。お読みになった後は、お使いになる方がいつでも見られるところに大切に保管してください。

●特に1~5ページの「安全上のご注意」を必ずお読みください。



安全上のご注意

*ご使用前に、この「安全上のご注意」をよくお読みの上、正しくお使いください。

*ここに示した注意事項は、製品を安全に正しくお使いいただき、お使いになる方や他の人々への危害や損害を未然に防止するためのものです。また注意事項は、危害や損害の大きさと切迫の程度を明示するために、誤った取り扱いをすると生じることが想定される内容を「危険」「警告」「注意」の3つに区分しています。いずれも安全に関する重要な内容ですので、必ず守ってください。

-  **危険** 誤った取り扱いをしたときに、死亡または重傷を負う危険が切迫しているもの
-  **警告** 誤った取り扱いをしたときに、死亡または重傷を負う可能性があるもの
-  **注意** 誤った取り扱いをしたときに、使用者が傷害を負ったり、物的損害の可能性のあるもの

絵表示例と絵表示の意味

-  ○記号は、禁止の行為であることを告げるものです。図の中や近傍に具体的な禁止内容（左図の場合は分解禁止）が描かれています。
-  ●記号は、行為を強制したり指示したりする内容を告げるものです。図の中に具体的な指示内容（左図の場合は電源プラグをコンセントから抜いてください）が描かれています。

※お読みになった後は、お使いになる方がいつでも見られるところに必ず保管してください。

危険

-  高温になる場所（火やストーブのそば、直射日光の当たるところ、炎天下など）や引火性ガスの発生する場所で使用したり放置したりしない。

室温5℃～35℃の環境で使用・充電・保管してください。
発火・火災・破裂・故障の原因となります。

電子レンジや高圧容器などの中に本体・USBケーブルを入れない。

発火・火災・破裂・故障の原因となります。

火の中に投入したり、加熱しない。

発火・火災・破裂・故障の原因となります。

接続端子をショートさせない。接続端子に金属片や鉛筆の芯などの導電性異物を接触させない。

火災・故障の原因となります。

警告



異常・故障時は直ちに使用を中止する。

〈異常・故障例〉

- ・異常なおいがかしたり、煙が出る。
- ・本体やUSBケーブルが異常に熱くなる。
- ・USBケーブルに深い傷がある。
- ・触れるとピリピリと電気を感ずる。
- ・USBケーブルを動かすと、通電したりしなかったりする。
- ・本体やボトルがひび割れたり変形している。

発煙・発火・感電の恐れがあります。

※すぐに電源を切り、USBケーブルを取り外して、点検・修理を依頼してください。

ペースメーカーなど医療用電子機器をお使いの方は医師と相談の上、使用する。

磁気の影響で、医療用電子機器の誤動作をまねく恐れがあります。

USBケーブルは清潔にする。充電プラグやコネクタにほこりが付着している場合は拭き取る。

ショート・火災の原因となります。

USBケーブルは必ずゆとりを持たせて使用する。

USBケーブルが引っ張られたり、屈曲が繰り返されるとショートします。

市販のUSB-ACアダプターは必ず定格出力DC5V 1Aのものを使用する。また、USB-ACアダプターの取扱説明書の記載内容に従って正しく使用する。

火災・感電の原因となります。

使用前に、パッキンが確実に取り付けられていることを確認する。

パッキンがずれていると材料が漏れたり、カッターがパッキンに当たって切れ、調理物に混入する恐れがあります。



改造はしない。また、修理技術者以外の人は、分解したり修理をしない。

火災・感電・けがの原因となります。修理はお買い上げの販売店または小泉成器株式会社「修理センター」にご相談ください。



USBケーブルを傷付けたり、加工したり、無理に曲げたり、引っ張ったり、ねじったり、たばねて使用したり、重い物を載せたり、はさみ込んだり、高温部に近づけたりしない。

USBケーブルが破損し、火災・感電の原因となります。

USBケーブルが傷んだり、コネクタの差し込みがゆるいときは使用しない。

感電・ショート・発火の原因となります。

USBケーブルを本体・ボトルに巻き付けない。

USBケーブルが破損し、火災・感電の原因となります。

雷が鳴り出したら、USBケーブルに触れない。

落雷による感電の原因となります。

専用のUSBケーブルで、他の商品を使用したり、充電したりしない。

また、専用のUSBケーブル以外は使用しない。

異常発熱による発火・ショートの原因となります。

出力電圧がDC5V以外の機器につながらない。

火災・感電の原因となります。

USBケーブルがよじれたままでは使用しない。

ショートして火花が出ることがあります。

カッターを露出したままで運転しない。

けがをする恐れがあります。

警告



落としたり投げつけるなど強い衝撃を与えない。

破裂・発熱・発火・液漏れ・故障の原因となります。

家庭用電気治療器使用中は、本製品を使用しない。

磁気の影響で、家庭用電気治療器の誤動作をまねく恐れがあります。

取り扱いに不慣れな方や子供だけで使わせたり、乳幼児の手の届くところで使用したり保管しない。

やけど・感電・けがをする恐れがあります。

ボトルにスプーン・はしなど、調理材料以外を入れない。

けが・故障・破損の原因となります。

調理以外の用途で使用しない。

けが・故障・破損の原因となります。



使用時以外は必ず電源を切る。また、充電時以外はUSB-ACアダプターをコンセントから抜いて、USBケーブルを接続端子から取り外す。

けがややけど・絶縁劣化による感電や漏電火災の原因となります。



本体を水につけたり、水につけながら洗わない。また、本体を水につけたまま放置しない。

感電・ショート・故障の原因となります。



ぬれた手で、USBケーブルを抜き差ししない。

感電・ショートの原因となります。



USBケーブルに水をかけたり、水につけたりしない。

また、浴室などの水のかかるところや湿気の多いところで充電しない。

ショート・感電・故障の原因となります。

注意



USBケーブルを抜くときは、必ず先端の充電プラグ・コネクタを持つ。

感電・ショートして発火することがあります。

部品の取り付け・取り外し・お手入れをするときは、電源を切り、USBケーブルを取り外す。

けがをする恐れがあります。

移動させるときは、電源を切り、ボトルを持たず、電源ボタンに触れないように本体を両手で持ち上げる。

故障・破損・けがの原因となります。

40℃以上の熱い材料は冷ましてから入れる。

熱い材料を入れると、ふきこぼれたりボトルが割れて、やけど・けがの原因となります。

連続運転は5回以内にする。1回運転するごとに1分休ませる。

モーターが過熱し、故障の原因となります。



禁止材料を使用しない。(P. 5 参照)

故障・破損の原因となります。

材料を定格容量以上入れない。

故障の原因となります。

不安定なところやテーブルの端などで使用しない。

けがの原因となります。

材料を入れない状態での空回しは絶対にしない。

モーターやカッター部が傷み、故障の原因となります。

業務用として使用しない。

故障の原因となります。

熱湯で洗ったり、食器洗い機を使って洗わない。また、食器乾燥機・食器洗い乾燥機を使って乾燥させない。

破損・変形の原因となります。

次の物を使用してお手入れしない。

・ベンジン、シンナー ・漂白剤、酸類 ・みがき粉、クレンザー ・たわし、金属たわし

破損・変色の原因となります。

ボトルに調理物を入れて長時間保存したり、冷蔵庫や冷凍庫で保存しない。

破損・変形・変色の原因となります。

ボトルを電子レンジ・オープン・オープンレンジで使用しない。

破損・変形の原因となります。

USBケーブルを取り付けたまま持ち運んだり、保管したりしない。

破損の原因となります。

次のような磁気の影響を受ける物に近づけたり、近くに保管しない。

・パソコン、携帯電話、テレビ、スピーカー、電子レンジ、時計などの精密機器



・クレジットカード、キャッシュカードなどの磁気カード類

・カセットテープ、フロッピーディスクなどの磁気を利用した製品

磁気の影響で、誤動作やデータ消失の原因となることがあります。

安全上のご注意

⚠ 注意

-  パソコンなどのUSB接続端子で、外付けハードディスクなど消費電力の大きい機器と同時に使用しない。
パソコンなどに障害を与え、データ消失や故障の原因となる恐れがあります。
パソコンなどの機器と接続した状態で、強い振動や衝撃を与えない。
接続したパソコンなどに障害を与え、データ消失や故障の原因となります。
-  カッターは鋭利なため、直接手を触れない。
けがの原因となります。
-  浴室や湿気の多いところに保管しない。
絶縁劣化により感電することがあります。

パソコンなどに接続した場合のデータの消失や故障など、本機を使用することによって生じた損害に関して、いかなる場合においても当社は一切責任を負いません。データの復元・損失補償などはいたしませんのでご了承ください。

禁止材料について

- 下記の材料は使用しないでください。

故障・破損の原因となります。

- 肉、魚類

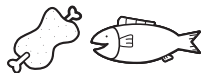

- かたい物、乾物類
(大豆・冷凍食品など)



- ねばり気の強い物
(とろろいも・ゆでたじゃがいもなど)



- 氷だけの粉砕

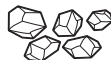

- 繊維類
(穀類、豆類、芋類、青菜類、きのこ類、海藻類など)



- 40℃以上の熱い材料は冷ましてから入れてください。

熱い材料を入れると、ふきこぼれたりボトルが割れて、やけど・けがの原因となります。

各部のなまえ

ボトルを逆さに向けて材料を入れます。

最大目盛 (定格容量 400mℓ)



※定格容量以上の材料を入れて使用しないでください。材料があふれ出る恐れがあります。

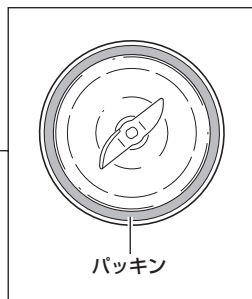
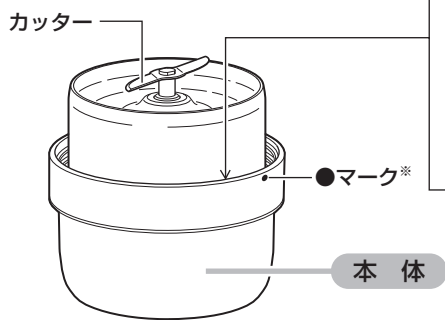

※本体の●マークとボトルの●マークが合うように取り付けます。(P. 10 参照)

電源ボタン

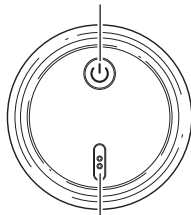

接続端子 (マグネット式)

付属品

●USBケーブル

充電プラグ (マグネット式)

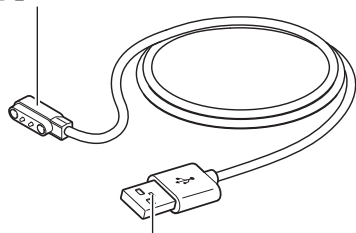

USBコネクタ (USB Type A)

●取扱説明書 (本書: 保証書付)

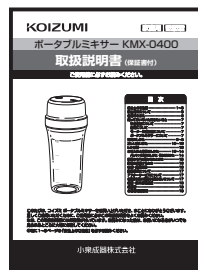

知っておいていただきたいこと

安全装置について

- 本体をボトルに正しく取り付けないと、安全装置が働き、運転を開始しません。運転前に、正しく取り付けられていることを確認してください。(P. 10 ~ P. 11 参照)

運転について

- 電源ボタンを2回続けて押すと運転を開始し、約45秒経過すると自動的に停止します。途中で止めたい場合は電源ボタンを1回押して電源を切ります。
- 連続運転は5回以内にしてください。1回運転するごとに1分休ませてください。モーターが過熱し、故障の原因となります。

モーター保護装置について

- 材料の入れ過ぎなどでモーターに負荷がかかるとモーター保護装置が働いて運転が止まりますが、故障ではありません。

以下の手順でなおしてください。

- ① 電源ボタンを1回押して電源を切る。



- ② 材料を減らす。

・ カッターのまわりに材料が付着しているときは、ヘラなどで取り除いてください。



- ③ 20 ~ 30分後、電源ボタンを2回続けて押して運転を開始する。

以上の処置をしても、たびたび運転が停止するときは、お買い上げの販売店、または小泉成器株式会社「修理センター」にご相談ください。

ポータブルミキサーについて

- 本製品は液体と材料を混ぜ合わせるジュースやスープなどの調理に適していますが、水分が少ない材料をだけを混ぜたり、かたい材料・繊維の多い材料を細かくするといったフードプロセッサーなどの用途として使用することはできません。

充電のしかた

- 初めて使用する場合は、必ず充電してください。
- 長期間放置しておくとう電圧が低下する場合がありますので、使い始めなどには充電してください。
- 充電の際は、本体が十分に乾いていること、電源が切れていることを確認してください。
- 充電は、市販または当社別売部品のUSB-ACアダプター（P. 17参照）をご使用ください。

⚠ 警告

- ・市販のUSB-ACアダプターは必ず定格出力DC5V 1Aのものを使用する。また、USB-ACアダプターの取扱説明書の記載内容に従って正しく使用する。火災・感電の原因となります。

- パソコンなどに接続しても充電できませんが、環境によって正常に充電できない場合があります。

※パソコンなどに接続した場合のデータの消失や故障など、本機を使用することによって生じた損害に関して、いかなる場合においても当社は一切責任を負いません。データの復元・損失補償などはいたしませんのでご了承ください。

⚠ 警告

- ・専用のUSBケーブルで、他の商品を使用したり、充電したりしない。また、専用のUSBケーブル以外は使用しない。異常発熱による発火・ショートの原因となります。
- ・出力電圧がDC5V以外の機器につながらない。火災・感電の原因となります。

⚠ 注意

- ・パソコンなどのUSB接続端子で、外付けハードディスクなど消費電力の大きい機器と同時に使用しない。パソコンなどに障害を与え、データ消失や故障の原因となる恐れがあります。

- 充電完了後、USBケーブルを取り外してご使用ください。

⚠ USBケーブルの取り扱いについて

下記について、必ずお守りください。

断線し、ショート・発火・けがの原因となります。

- 常にUSBケーブルはゆとりをもった状態で使用する。(図①)
 - 屈曲を起こさない・引っ張られた状態で使用しない。(図②)
 - USBケーブルによじれをおこさない。(図③)
 - 本体・ポトルにUSBケーブルを巻き付け、収納しない。(図④)
- ※USBケーブルが異常に熱を持っているときは使用しない。

図①

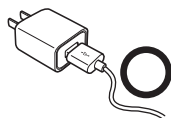

余裕を持ってご使用いただく

図②

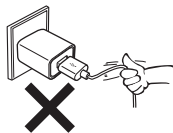

引っ張って使用しない

図③

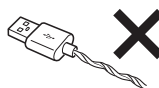

図④



充電のしかた

1. USBケーブルのUSBコネクタ (USB Type A) を市販または当社別売部品のUSB-ACアダプターのUSB接続端子に差し込みます。
2. USBケーブルの充電プラグを本体の接続端子に取り付けます。
3. USB-ACアダプターをコンセントに差し込みます。

・ 充電中、電源ボタンが赤色に点灯します。

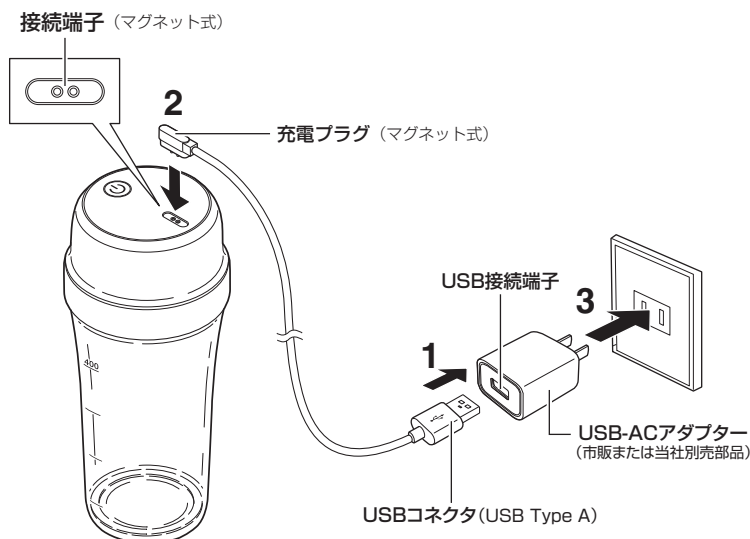

※けがの恐れがありますので、充電する際は必ずボトルを取り付けてください。

※充電中は、本体・USB-ACアダプターが多少熱くなりますが、異常ではありません。

※当社別売部品のUSB-ACアダプターについては、P. 17を参照してください。

充電の目安

- 約3.5時間で充電が完了し、電源ボタンが白色に点灯します。
- 1回のフル充電で約10回使用できます。
(周囲温度など使用条件によって異なります。)
- 電源ボタンを押した後、電源ボタンが赤色に点滅したら充電してください。

充電完了後

USB-ACアダプターをコンセントから抜き、充電プラグを本体の接続端子から取り外します。

正しい使いかた

1. 本体を充電します。(P. 8 ~ P. 9 参照)

2. ボトルに材料を入れます。

- ・ 材料は2~3cm角に小さく切り、ボトルの定格容量(400mℓ)以内でご使用ください。
- ・ 牛乳や水などの液体を100mℓ以上入れてご使用ください。空回りの原因となります。
- ・ 材料は40℃以下に冷ましてから入れてください。

材料を入れる順番

- ① 水分の少ないかたい材料
- ② 水分の多いやわらかい材料
- ③ 液体

- ・ 必ずかたい材料から先に入れてください。やわらかい材料を先に入れると、かたい材料がカッターに引っかかり、運転が止まることがあります。
- ・ 氷を入れる場合は最初に入れてください。(家庭用冷蔵庫で製氷した角氷(2.5cm角以下)をご使用ください。)

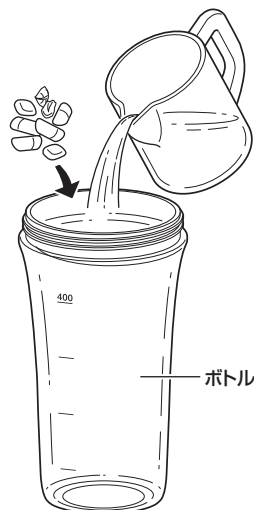

注意

- ・ 材料を定格容量以上入れない。故障の原因となります。
- ・ 禁止材料を使用しない。(P. 5 参照) 故障・破損の原因となります。

3. 本体をボトルに取り付けます。

- ① 本体をボトルにはめます。
 - ② ボトルを支えて本体を電源ボタンが白色に点灯するまで時計回りに回します。
- ※ 本体の●マークとボトルの●マークを合わせてください。

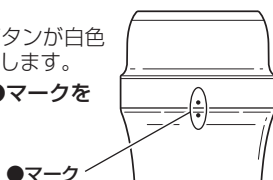

本体をボトルに正しく取り付けると、電源ボタンが一時的に白色に点灯します。ゆるんでいると、電源ボタンが一時的に赤色に点灯します。

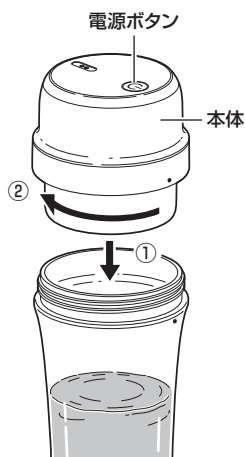

注意

- ・ カッターは鋭利なため、直接手を触れない。けがの原因となります。

正しい使いかた



警告

- ・ パッキンが確実に取り付けられていることを確認する。
パッキンがずれていると材料が漏れたり、カッターがパッキンに当たって切れ、調理物に混入する恐れがあります。

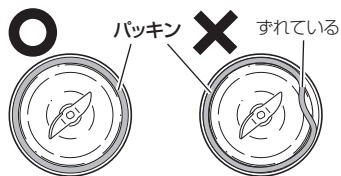

4. 電源ボタンを2回続けて押して運転を開始します。

- ※この商品は充電しながらのご使用はできません。
- ※本体のカッターを上に向けて運転してください。カッターを下に向けて運転すると材料がかくはんできません。
- ・ 約45秒経過すると、自動的に停止します。

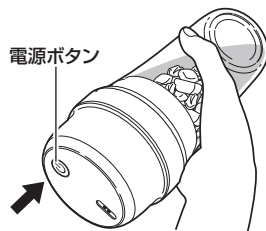

途中で止めたい場合

- 電源ボタンを1回押して電源を切ります。
- ※運転中に本体をボトルから取り外さないでください。

5. 具材が浮いてかくはんしにくい場合は、運転中に右図のようにボトルをゆっくりと振りまわします。

- ・ カッターが回転しないときや回転が止まりそうなときは、電源を切り、材料を減らしてください。

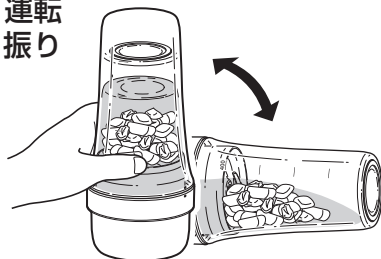

注意

- ・ 連続運転は5回以内にする。
1回運転するごとに1分休ませる。
モーターが過熱し、故障の原因となります。

6. 本体をボトルから取り外します。

- ① ボトルを支えて本体を反時計回りに回します。
電源ボタンが一時的に赤色に点灯します。
 - ② 本体を垂直に持ち上げて外します。
- ・ 取り外す際、調理物をこぼさないようご注意ください。



注意

- ・ カッターは鋭利なため、直接手を触れない。
けがの原因となります。

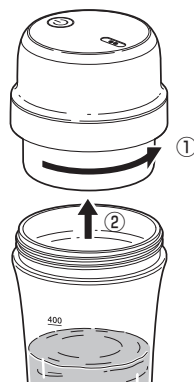

正しい使いかた

7. 調理物を取り出します。

- ・ ボトルに入れたまま飲むこともできます。



注意

- ・ ボトルに調理物を入れて長時間保存したり、冷蔵庫や冷凍庫で保存しない。破損・変形・変色の原因となります。

使用後 お手入れをします。(P. 13 ~ P. 14参照)

レシピ例

※具材が浮いてかかはんしにくいときは、運転中にゆっくりとボトルを振ってください。(P. 11 参照)

バナナジュース	
材料(1人分)	手順
(1) バナナ 1本 (2) 牛乳 200mℓ	(1) バナナ1本分を5等分以上に分けてボトルに入れた後、 (2) 牛乳200mℓを入れる。運転が止まるまで(約45秒)かかはんする。 (バナナのかたまりが残る場合は運転中にゆっくりとボトルを振ってください。)

プロテインミルク	
材料(1人分)	手順
(1) 牛乳 200mℓ (2) プロテイン 20g	(1) 牛乳200mℓをボトルに入れた後、(2) プロテイン20gを入れる。運転が止まるまで(約45秒)かかはんする。 (牛乳が冷たすぎるとプロテインが固まってかかはんできない場合がありますので、事前に混ぜておくとかかはんしやすくなります。)

イチゴミルク	
材料(2人分)	手順
(1) イチゴ··· 4~6個(へたをとる) (2) 牛乳 150mℓ (3) ヨーグルト 大さじ5杯 (4) 練乳 適量	(1) へたをとったイチゴ4~6個をボトルに入れ、(2) 牛乳150mℓ、(3) ヨーグルト大さじ5杯、お好みで(4) 練乳を適量入れる。運転が止まるまで(約45秒)かかはんする。 (イチゴのかたまりが残る場合は運転中にゆっくりとボトルを振ってください。)

お手入れと保管のしかた

●必ず電源を切り、USBケーブルを取り外してから行ってください。

お手入れ ※ご使用のたびに、各部のお手入れをしてください。

⚠ 注意

- ・熱湯で洗ったり、食器洗い機を使って洗わない。また、食器乾燥機、食器洗い乾燥機を使って乾燥させない。
破損・変形の原因となります。
- ・次の物を使用しない。
・ベンジン、シンナー ・漂白剤、酸類 ・みがき粉、クレンザー ・たわし、金属たわし
破損・変色の原因となります。

本体

パッキンを外して (P. 14参照) 台所用中性洗剤でよく洗い、水洗いをした後、水気を取ります。カッターは、ブラシ、たわしなどで洗います。

※**勢いよく水をかけて洗わないでください。水洗いする際は、勢いを弱くして水をかけるようにしてください。**

※アルカリ性の洗剤、かんきつ系の中性洗剤や中性洗剤を原液のまま使ったり、拭き取りが不十分だとプラスチック部が割れる恐れがあります。

⚠ 注意

- ・カッターは鋭利なため、直接手を触れない。
けがの原因となります。

⚠ 警告

- ・本体を水につけたり、水につけながら洗わない。また、本体を水につけたまま放置しない。
感電・ショート・故障の原因となります。

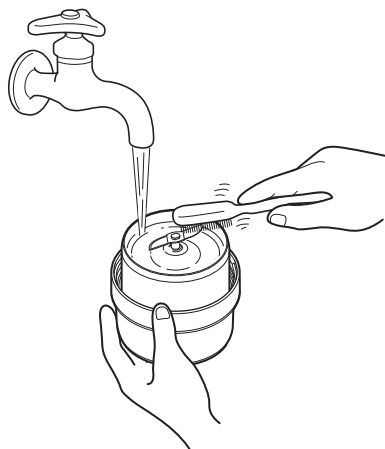

ボトル

台所用中性洗剤でよく洗い、水洗いをし、水気を取ります。汚れがひどいときは、水と洗剤を入れ、約10秒運転し、よく水洗いします。



パッキンの取り外しかた・取り付けかた



注意

- ・ カッターは鋭利なため、直接手を触れない。けがの原因となります。

取り外しかた

竹串など先の細い物を溝に差し込み、引っ掛けて外します。差し込む際は、パッキンを傷付けないようにしてください。

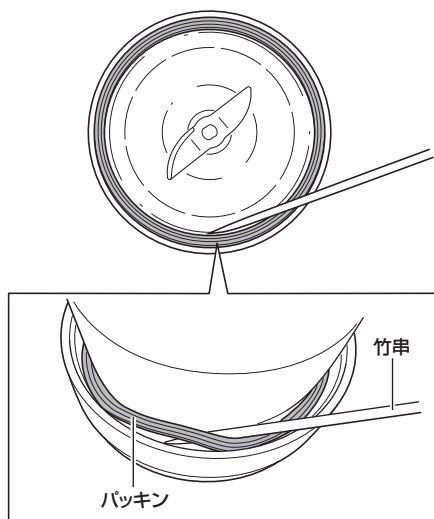

- ・ 金串など金属製の物を使って外さないください。パッキンが破損する恐れがあります。

取り付けかた

本体の溝にパッキンを確実にはめ込みます。

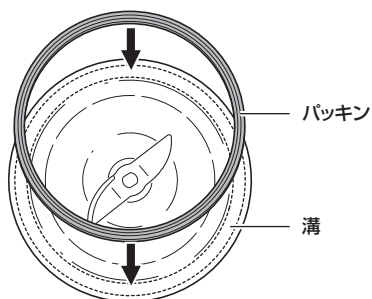

警告

- ・ お手入れ後は、パッキンを確実に取り付ける。パッキンがずれていると材料が漏れたり、カッターがパッキンに当たって切れ、調理物に混入する恐れがあります。

保管

お子様の手の届かないところ、湿気やほこりの少ないところに保管してください。



危険

- ・ 高温になる場所（火やストーブのそば、直射日光の当たるところ、炎天下など）や引火性ガスの発生する場所で放置しない。発火・火災・破裂・故障の原因となります。

故障かな？と思われたときは

- 修理を依頼される前に、この取扱説明書をよくお読みいただき、次の点検をしてください。
- それでも異常のある場合は、商品に保証書を添えてお買い上げの販売店にご持参ください。

このようなとき	点 検	処置のしかた
途中で運転が止まる	●カッターに材料が引っかかっていますか？	材料をすべて取り出して、正しい順番で入れなおしてください。(P. 10参照)
	●材料を定格容量以上入れたり、禁止材料を使っていますか？	モーター保護装置が働いていることが考えられます。材料を減らしたり、禁止材料を取り除いて、20～30分休ませてからご使用ください。(P. 7参照)
運転しない	●本体がボトルに正しく取り付けられていますか？	正しく取り付けてください。(P. 10～P. 11参照)
	●カッターに材料が引っかかっていますか？	材料をすべて取り出して、正しい順番で入れなおしてください。(P. 10参照)
	●充電されていますか？	約3.5時間充電してください。(P. 8～P. 9参照)
	●充電中ではありませんか？	この商品は充電しながらのご使用はできません。
材料が漏れる	●パッキンが正しく取り付けられていますか？	正しく取り付けてください。(P. 11、P. 14参照)
	●本体がボトルに正しく取り付けられていますか？	正しく取り付けてください。(P. 10～P. 11参照)
	●材料を定格容量以上入れていませんか？	定格容量(400mℓ)以内に材料を減らしてください。
空回りする	●液体の量が少な過ぎませんか？	液体を追加してください。
	●材料が大き過ぎませんか？	2～3cm角に小さく切って、入れなおしてください。
	●カッターに材料が引っかかっていますか？	材料をすべて取り出して、正しい順番で入れなおしてください。(P. 10参照)
充電できない	●充電プラグが本体の接続端子から外れていませんか？	確実に取り付けてください。
	●USBコネクタがUSB-ACアダプターのUSB接続端子から抜けていませんか？	確実に差し込んでください。
	●USB-ACアダプターがコンセントから抜けていませんか？	確実に差し込んでください。

製品を廃棄するとき

※お客様による充電電池の修理、交換はできません。



警告

- ・ 本製品を分解しない。
火災・感電・けがの原因となります。



Li-ion

充電電池リサイクルにご協力を

本製品はリチウムイオン電池を内蔵しています。ご使用済みのリチウムイオン電池は、貴重な資源です。再利用することができますので、廃棄せず、テープなどで接続端子をふさいだ上で、充電式電池リサイクル協力店にご持参いただくか、設置してある「充電式電池リサイクルBOX」に入れてください。充電式電池の回収・リサイクルおよびリサイクル協力店については、下記の一般社団法人JBRCのホームページを参照してください。
<http://www.jbrc.com>

仕様・品質表示

■ 仕様

電 源	充電式（市販または当社別売部品のUSB-ACアダプター使用）
定 格 入 力	DC5V 1A
使 用 電 池	リチウムイオン充電電池 DC7.4V 1500mAh
消 費 電 力	5W（充電時）
連 続 運 転 時 間	約45秒
連続使用可能回数	約5回（45秒運転・1分停止のとき）
使用可能回数（満充電時）	約10回
定 格 容 量	400mℓ
寸 法	約93（幅）×93（奥行）×227（高さ）cm（本体・ボトル装着時）
質 量	約515g（本体・ボトル取付時）
充 電 時 間	約3.5時間
付 属 品	USBケーブル、取扱説明書（本書：保証書付）

※本機の仕様および外観については、改良のため予告なく変更することがあります。

■ 品質表示

KMX-0400 【定格容量】400mℓ

ボトル	原料樹脂	耐熱温度	耐冷温度
	コポリエステル	90℃	-20℃

小泉成器株式会社

大阪府大阪市中央区備後町3丁目3番7号

取り扱い上の注意

- 火のそばに置かない。
- 冷凍庫での保存はしない。
- 40℃以上の熱い材料は、容器に入れない。
- 熱湯で洗ったり、食器洗い乾燥機を使って洗わない。
- 食器乾燥機、食器洗い乾燥機を使って乾燥させない。
- 電子レンジでは使用できません。
- レモンなど、かんきつ類の皮に含まれるテルペンまたは油脂によって変質することがあります。

別売部品について

別売部品を依頼される場合は、小泉成器株式会社「部品センター」にお問い合わせください。

名称	型番
USB-AC アダプター	KTH-9020

アフターサービスについて

1. 保証書

- この取扱説明書には保証書が付いています。

保証書はお買い上げの販売店で「販売店名・お買い上げ日」などの記入をご確認の上、内容をよくお読みの後、大切に保管してください。保証期間はご購入日より1年間です。

2. 修理を依頼される時

- 保証期間中は

商品に保証書を添えてお買い上げの販売店にご持参ください。保証の記載内容により無料修理いたします。

- 保証期間が過ぎているときは

お買い上げの販売店にご相談ください。修理により使用できる場合は、お客様のご要望により有料修理いたします。

3. 補修用性能部品の保有期間

- ポータブルミキサーの補修用性能部品の保有期間は製造打切後6年です。

補修用性能部品とはその製品の機能を維持するために必要な部品です。

4. アフターサービスについてご不明の場合

- アフターサービスについてご不明の場合には、お買い上げの販売店か、小泉成器株式会社「修理センター」にお問い合わせください。

愛情点検

★長年ご使用のポータブルミキサーの点検を！



このような
症状は
ありませんか

- 異常なおいゆしたり、煙が出る。
- 触れるとビリビリと電気を感じる。
- 本体やUSBケーブルが異常に熱くなる。
- USBケーブルを動かすと、通電したりしなかったりする。
- USBケーブルに深い傷がある。
- 本体やボルトがひび割れたり変形している。

ご使用
中止

このような症状のときは、故障や事故防止のため、電源を切り、USBケーブルを取り外して必ず販売店にご相談ください。

お客様の個人情報のお取り扱いについて

お受けしましたお客様の個人情報は当社個人情報保護方針に基づき適切に管理いたします。また、お客様の同意がない限り、業務委託をする場合および法令に基づき必要と判断される場合を除き、第三者への開示は行いません。

〈利用目的〉

お受けしました個人情報は、商品・サービスに関わるご相談・お問い合わせおよび修理対応のみを目的として使用させていただきます。

なお、この目的のために小泉成器株式会社および関係会社で上記個人情報を利用することがあります。

〈業務委託の場合〉

上記目的の範囲内で対応業務を委託する場合、委託先に対しては当社と同等の個人情報保護を実施させるとともに適切な管理・監督をいたします。

保証・無料修理規定

1. 取扱説明書、本体貼付ラベル等の注意書に従った**正常な使用状態で保証期間内に故障**した場合、「**無料修理**」致します。
2. 保証期間内に故障して無料修理をお受けになる場合には、**商品と本書をご持参ご提示の上、お買い上げの販売店にご依頼ください。**
3. **ご購入、ご購入品等**で本保証書に記入してあるお買い上げの販売店に修理がご依頼できない場合には、取扱説明書の小泉成器株式会社「修理センター」へご相談ください。
4. 保証期間内でも次の場合には有料修理になります。
 - (イ) 使用上の誤りおよび不当な修理や改造による故障および損傷。
 - (ロ) お買い上げ後の落下等による故障および損傷。
 - (ハ) 火災、地震、落雷、水害、その他の天災地変、異常電圧による故障および損傷。
 - (ニ) 一般家庭用以外（例えば業務用の長時間使用、車輛、船舶への搭載）に使用された場合の故障および損傷。
 - (ホ) 本書のご提示がない場合。
 - (ヘ) 本書にお買い上げ年月日、お客様名、販売店名の記入のない場合、あるいは字句を書き換えた場合。
5. 保証期間内でも商品を修理窓口へ送付された場合の送料はお客様の負担となります。
6. 本書は日本国内においてのみ有効です。Effective only in Japan.
7. 本書は再発行致しませんので、紛失しないよう大切に保管してください。

修理メモ

※この保証書は、本書に明示した期間、条件のもとにおいて無料修理をお約束するものです。従ってこの保証書によって保証書を発行している者（保証責任者）、およびそれ以外の事業者に対するお客様の法律上の権利を制限するものではありません。保証期間経過後の修理等についてご不明の場合は、お買い上げの販売店、または取扱説明書の小泉成器株式会社「修理センター」にお問い合わせください。

※保証期間経過後の修理について詳しくは取扱説明書の「アフターサービスについて」をご覧ください。

ポータブルミキサー

保証書 持込修理

本書は、本書記載内容（裏面記載）で無料修理を行うことをお約束するものです。お買い上げの日から下記期間中故障が発生した場合は、本書をご提示の上、お買い上げの販売店に修理をご依頼ください。

型番	KMX-0400		
お買い上げ年月日	年	月	日
無料修理保証期間	対象部分	期間（お買い上げ日より）	
	本体	1年	
お客様	お名前	様	
	ご住所	〒	
販売店	店名・住所・電話		

見本

★販売店の皆様へのお願い 必ず全項目をご記入、ご捺印の上、お客様にお渡しください。
小泉成器株式会社 本社 〒541-0051 大阪府中央区備後町3丁目3番7号 TEL.06(6262)3561

お客様相談窓口

この商品に関するご意見・ご質問については下記へお寄せください。

ご意見・ご質問について

お客様相談窓口



ナビダイヤル
(全国共通番号)

0570 (07) 5555

■IP電話などからご利用いただけない場合

〒541-0051 大阪府中央区備後町3丁目3番7号 TEL.06(6262)3561 FAX.06(6268)1432

修理に関するお問い合わせ

東日本修理センター



ナビダイヤル
(全国共通番号)

0570 (05) 8888

■IP電話などからご利用いただけない場合

〒344-0127 埼玉県春日部市水角1190 TEL.048(718)3340 FAX.048(718)3350

西日本修理センター



ナビダイヤル
(全国共通番号)

0570 (05) 8888

■IP電話などからご利用いただけない場合

〒559-0033 大阪府住之江区南港中1丁目3番98号 TEL.06(6613)3145 FAX.06(6613)3196

部品に関するお問い合わせ

部品センター



ナビダイヤル
(全国共通番号)

0570 (00) 3211

■IP電話などからご利用いただけない場合

〒559-0033 大阪府住之江区南港中1丁目3番98号 TEL.06(6613)3211 FAX.06(6613)3299

小泉成器株式会社

〒541-0051 大阪府中央区備後町3丁目3番7号
TEL.06(6262)3561 FAX.06(6268)1432

受付時間：平日9:00~17:30
(土・日・祝日・夏期休暇・年末年始を除く)

2022年5月現在(所在地、電話番号などについては変更がある場合がありますので、その節はご容赦願います。)