

持ち運びにも保管にも使える!

2種類の作り方は一緒♪

マスクケース

でき上がり寸法

プリーツマスクタイプ / 約 11×20cm 立体マスクタイプ / 約 14×12cm



プリーツマスクタイプ



立体マスクタイプ

★材料

- [プリーツマスクタイプ]
- コットン生地 A(表用) . . . 36×23cm
- コットン生地 B(裏用) . . . 36×23cm
- [立体マスクタイプ]
- コットン生地 A(表用) . . . 42×14cm
- コットン生地 B(裏用) . . . 42×14cm

- *単位は全て cm です。
- *数字は全て縫い代を含んでいます。
- * ← → は布目の“たて方向”を表しています。



★裁断図

[プリーツマスクタイプ]

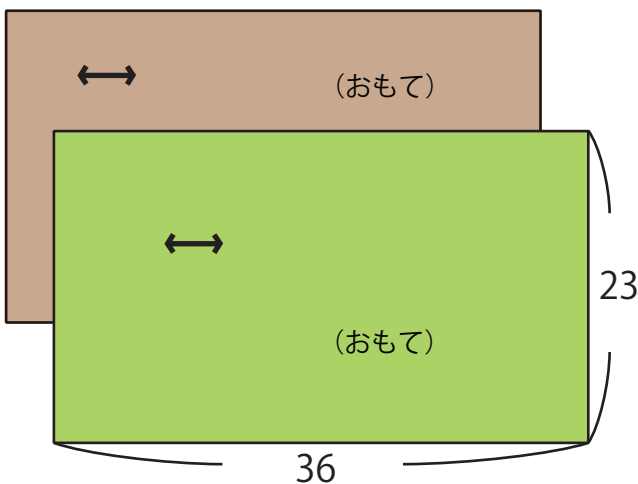

[立体マスクタイプ]

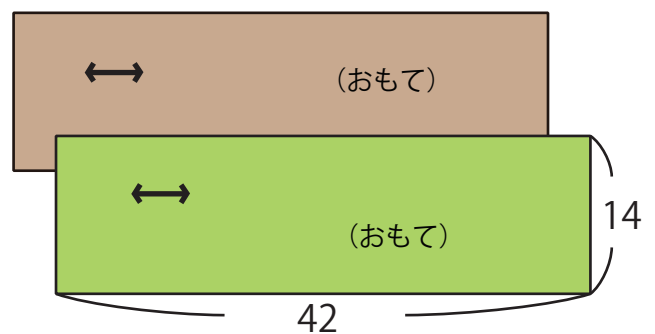

コットン生地

上下左右の気にならない柄がオススメ!

★作り方

1. 生地に折り目をつける

①それぞれ生地裏面を上にして、長い方の辺 [36cm 又は 42cm] のみ縫いしろを折り、アイロンをかける。

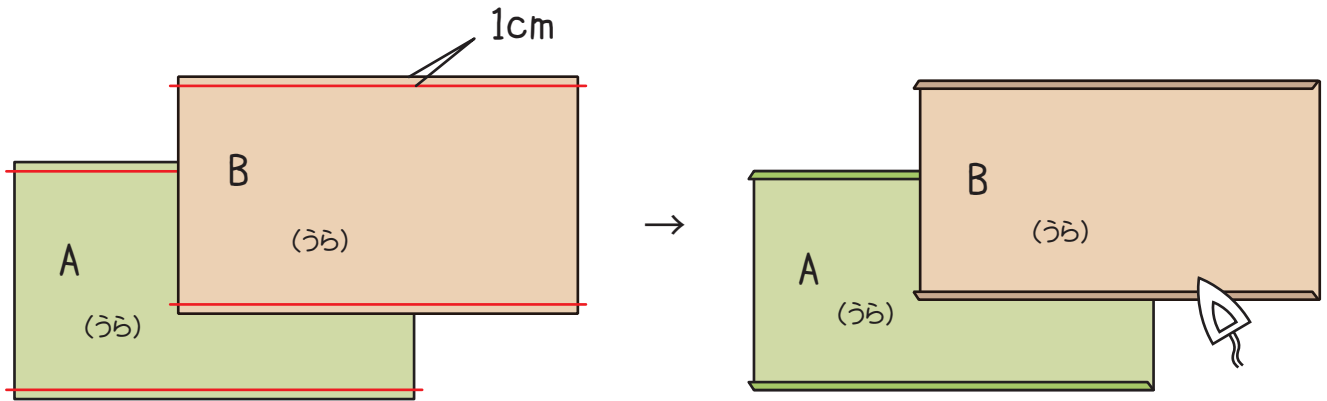

②生地 A は外おもてに、生地 B は中おもてになるようにそれぞれ半分に折り、アイロンをかける。

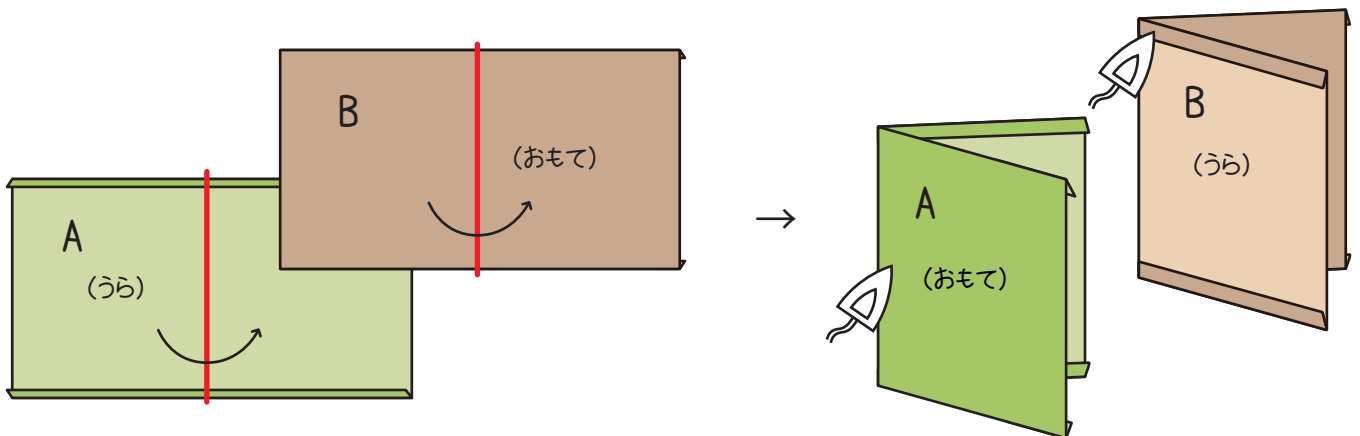

③それぞれ開き、外おもてになるように生地 A の上に生地 B を重ねて折り目を合わせ、待ち針で止める。

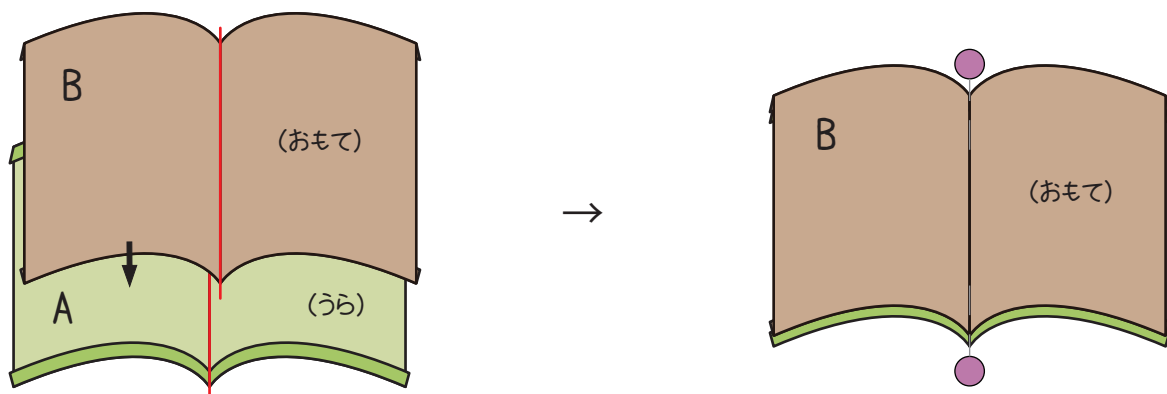

1. 生地に折り目をつける / つづき . . .

④ 2枚まとめて両端を生地 B 側に折り、アイロンをかける。

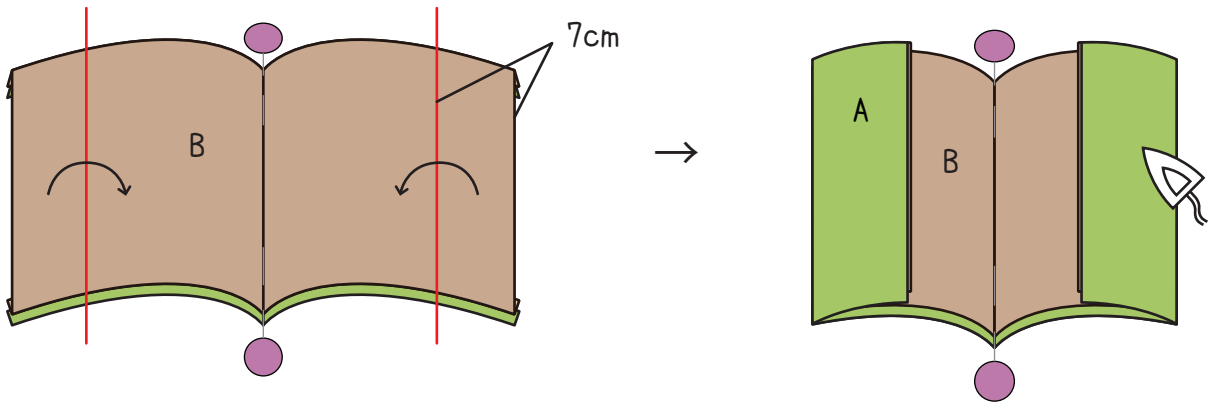

⑤ 先に④で折った生地 A だけ開き、両端を内側に折り、生地 A を戻す。

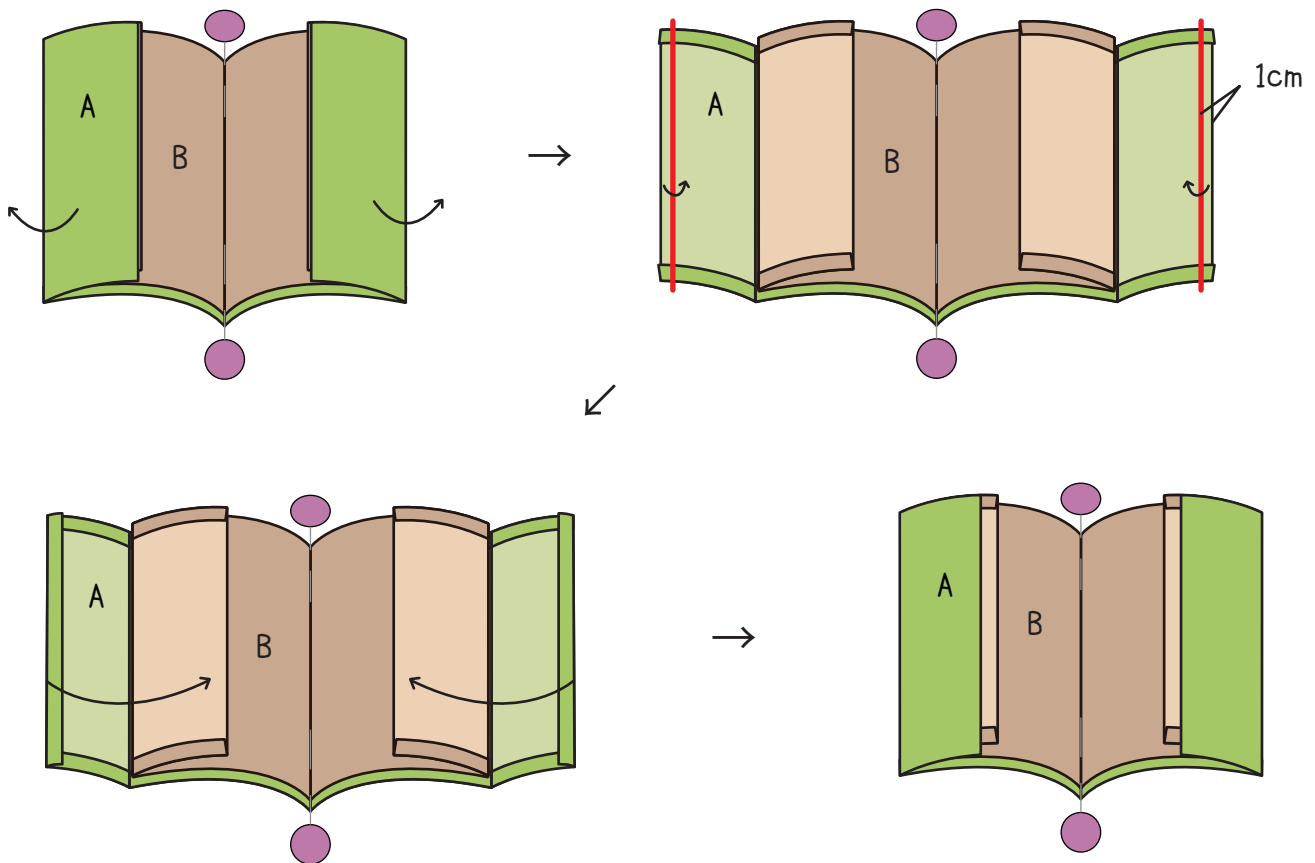

⑥ 生地 B を生地 A の折り目に合わせて内側に折り、中央の待ち針を外す。

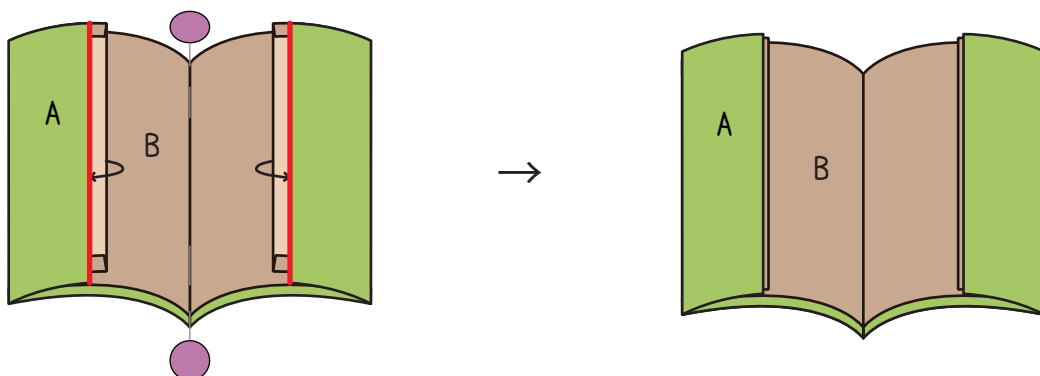

2. 袋の口部分を縫う

①上下の縫いしろ以外の生地を広げ、中おもてになるように生地 A を生地 B の上に重ねる。

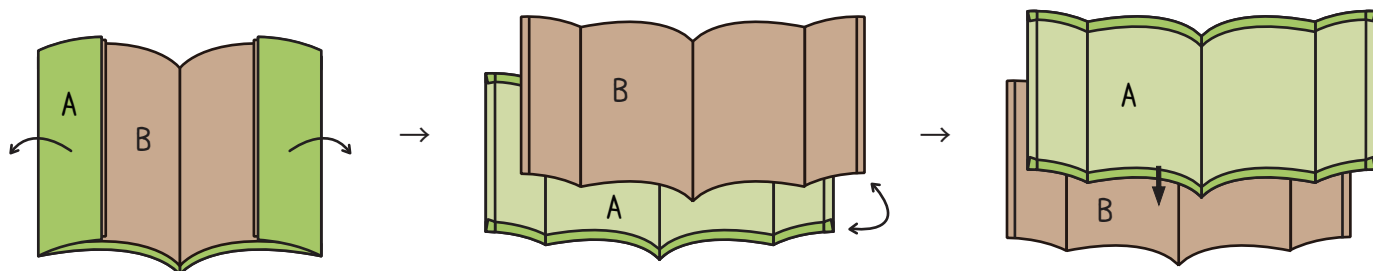

②両端の折り目同士を合わせて、待ち針で止める。

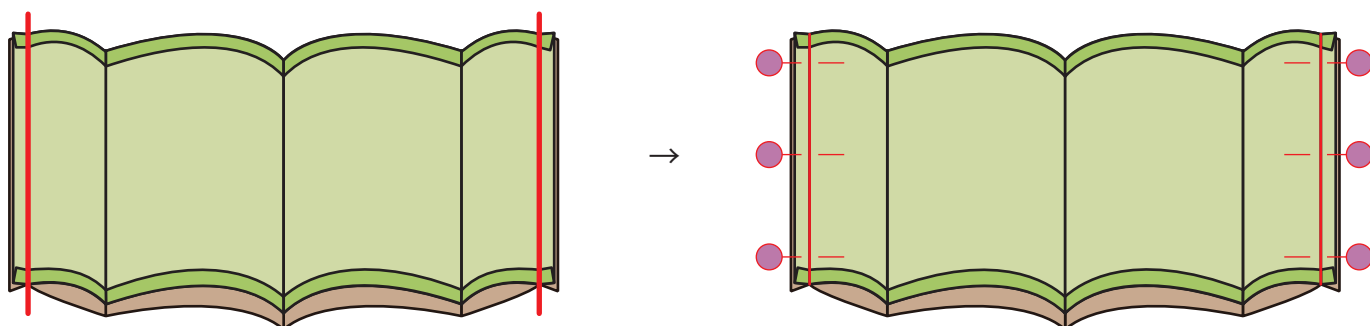

③折り目を縫って、待ち針を外す。

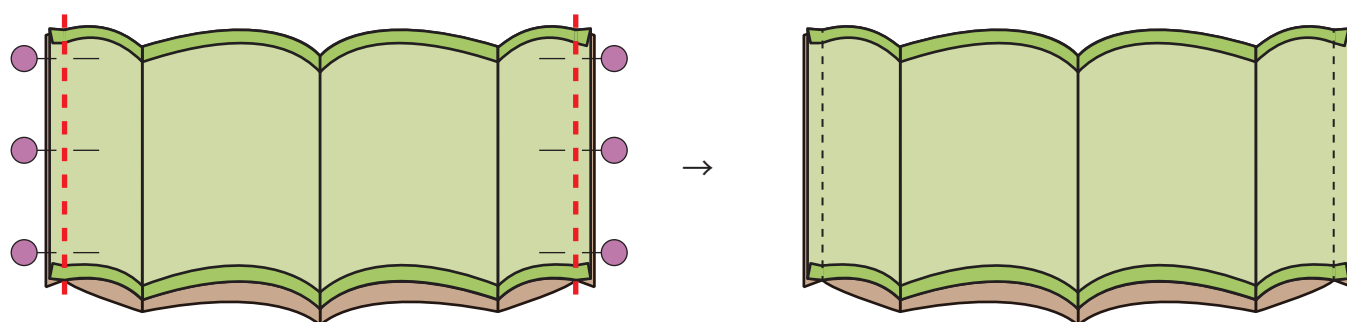

④外おもてになるよう裏返して、縫った部分にアイロンをかける。

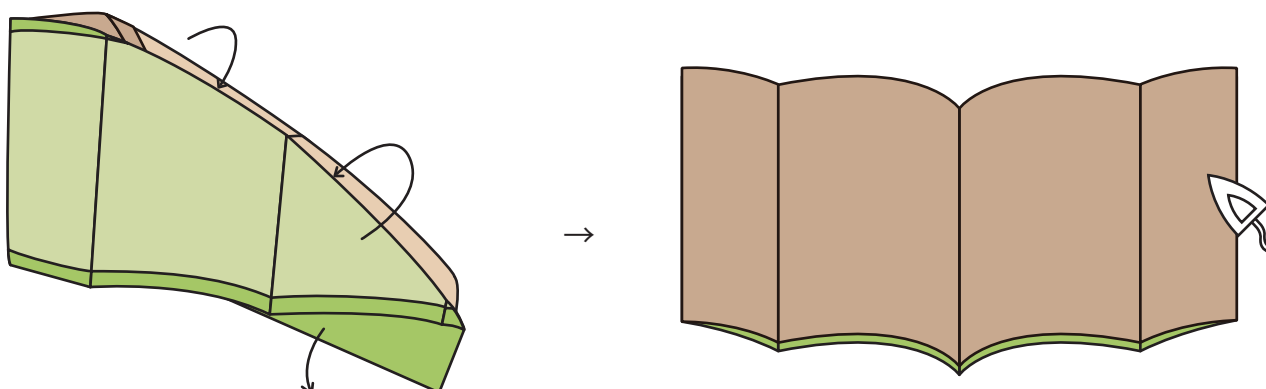

3. 袋状になるように縫い合わせる

①両端の折った部分を戻して、中心を合わせてもう一度待ち針で止める。

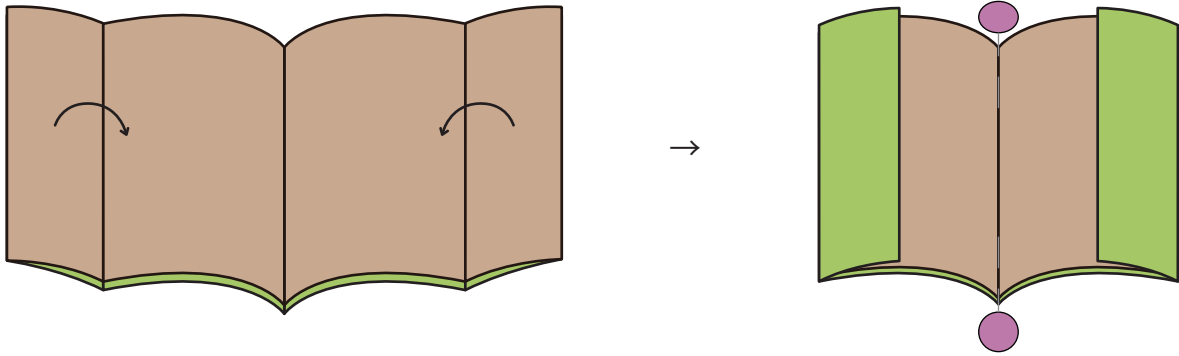

②生地を少し伸ばした状態で、袋の口と折った部分をクリップなどで止める。

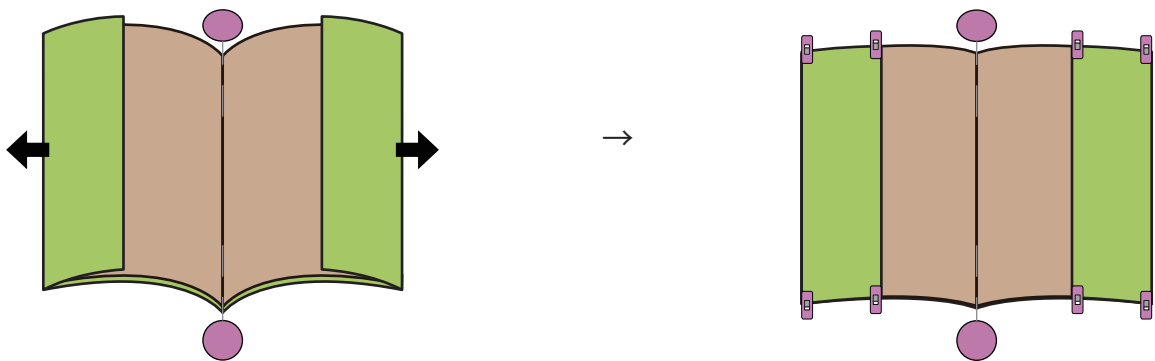

③上下を縫う。

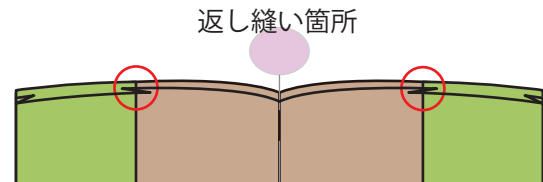
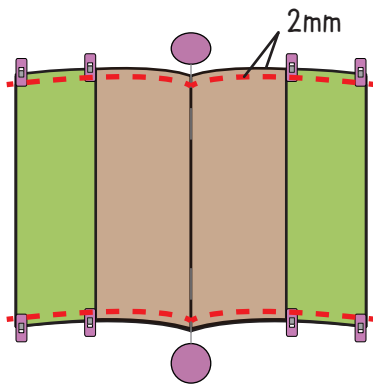

特に袋の口部分は、返し縫いをした方が強度が増すよ！



④半分に折りたたみ、待ち針で止めて折り目を縫う。

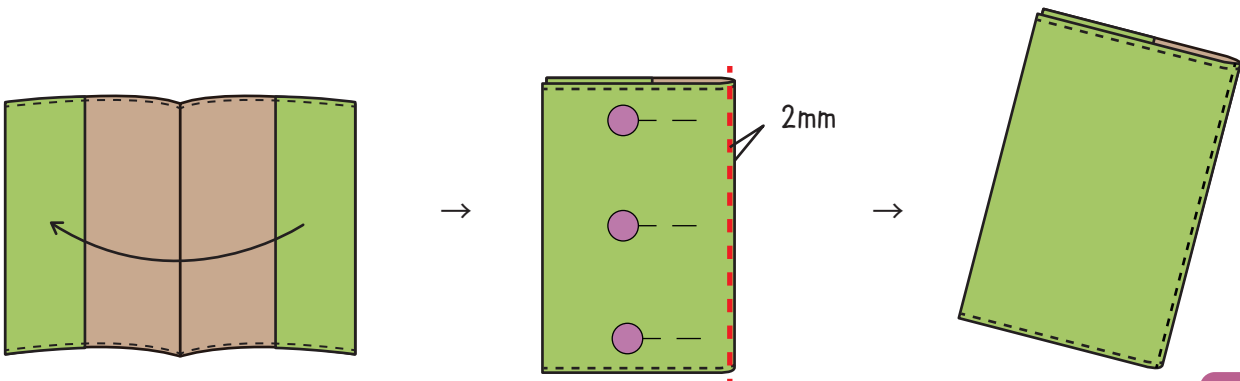

完成！