

リメイクすればまた使える!

余ったはぎれを活用♪

折りたたみイス



でき上がり寸法／オリジナルサイズ



★材料

帆布 8 号生地

(生地サイズはイスにより異なりますので、採寸してからご用意ください。)

*単位は全て cm です。

*数字は全て縫い代を含んでいます。

* ←→ は布目の“たて方向”を表しています。



★裁断図 ※お持ちのイスのサイズを元に生地を裁断してください。

帆布 8 号生地

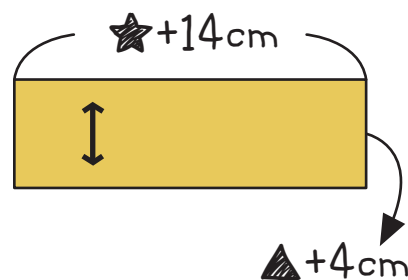
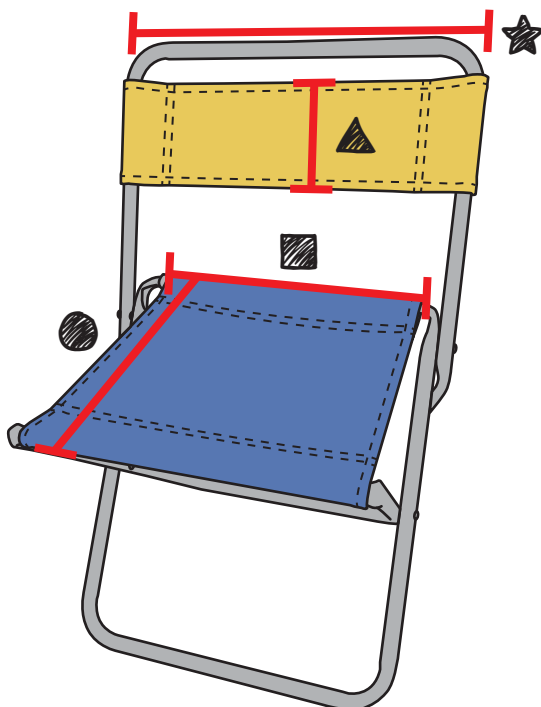
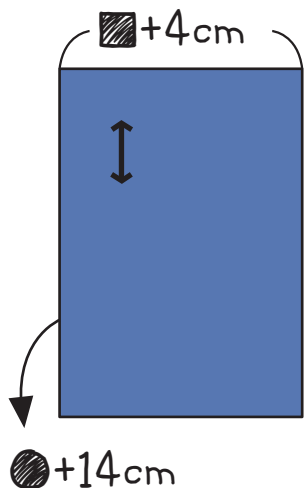

★作り方

1. 端処理をする

1. 両方の生地の短辺だけジグザグ縫いをする。

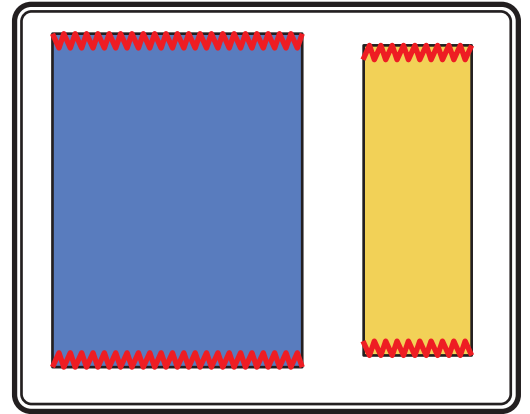

2. 両方の生地の長辺を3つ折りにして直線縫いをする。

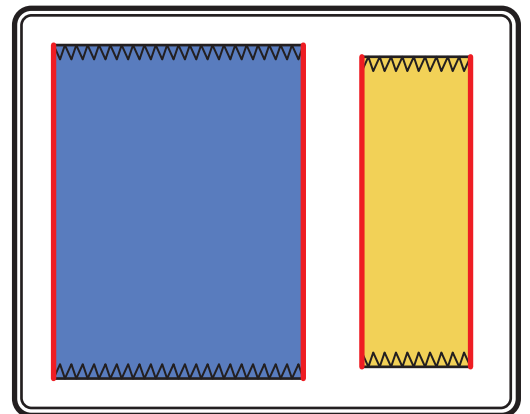
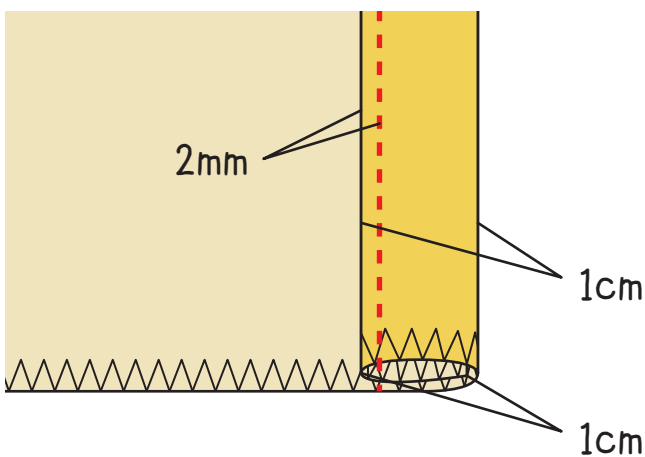

3. ジグザグ縫いした辺から14cmのところに線を引く。

※骨部分の太さによってサイズは多少前後する場合があります。

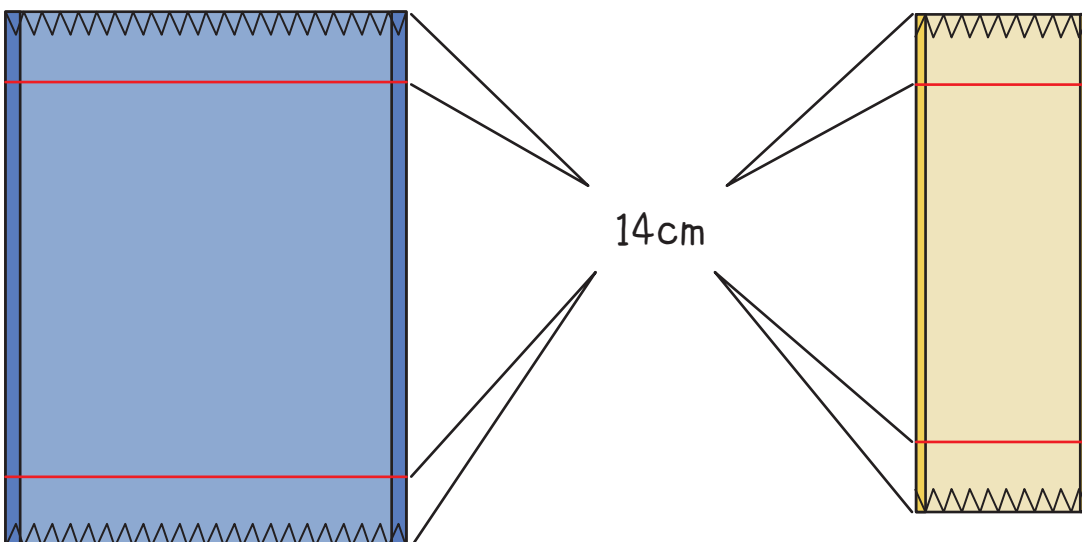

2. 骨組みに縫い付けていく

1. 座面の膝側に生地 A のジグザグ縫いで処理した辺を巻いて書き足したラインに生地の端を合わせ、待ち針で留める。

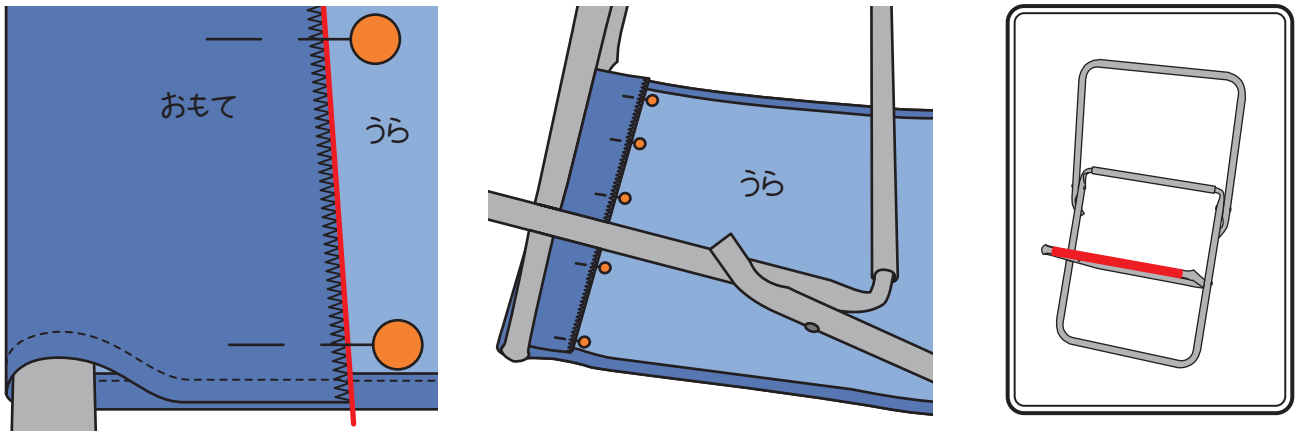

2. 骨組みを紐で固定し、支えて生地をずらしながら、2本直線縫いをする。

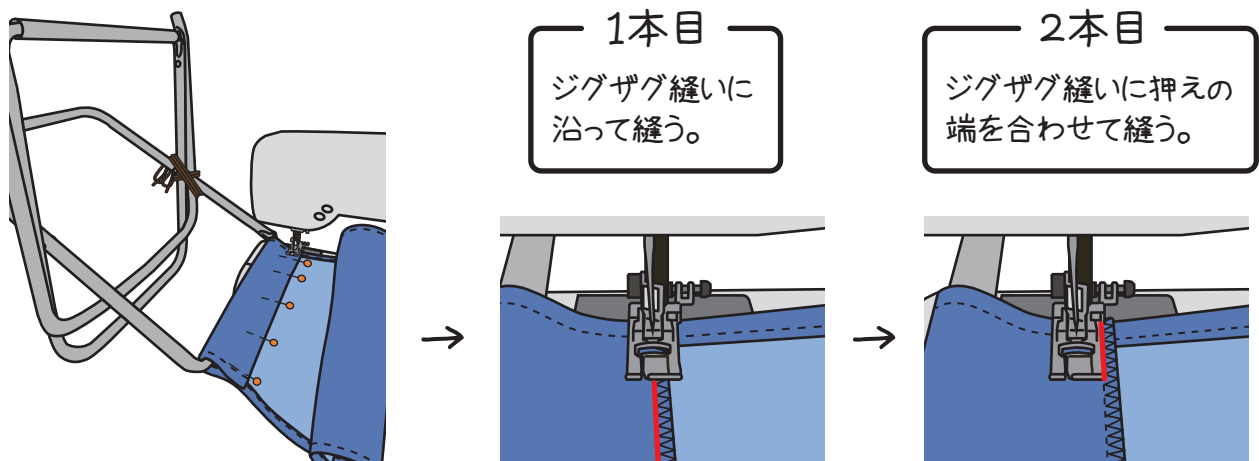

3. 紐を外し、背面に生地 B のジグザグ縫いで処理した辺を両側から強く引っ張りながら巻いて、書き足した線を目安に、左右が均等になるように合わせて、片方だけ待ち針で留める。

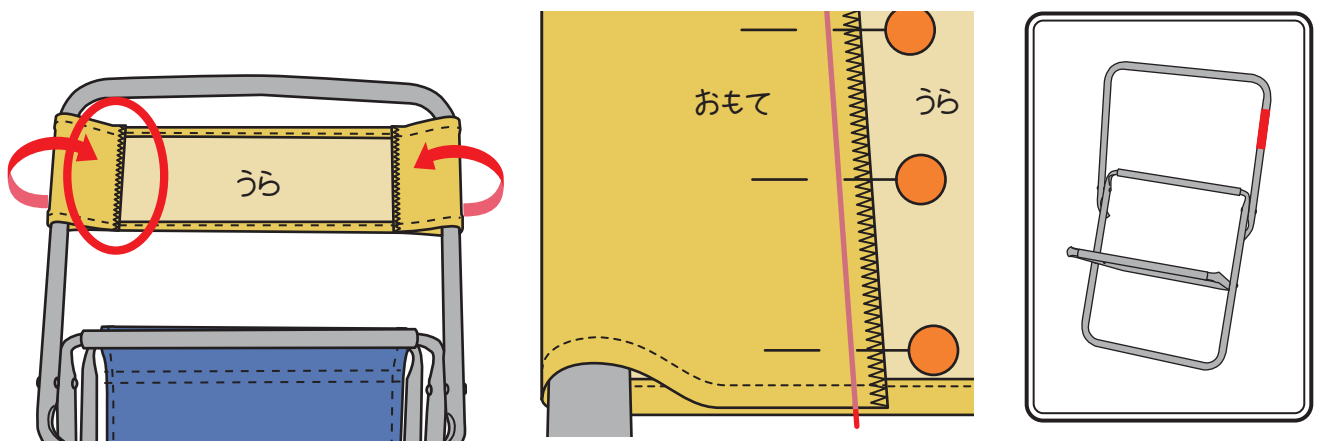

2. 骨組みに縫い付けていく つづき

4. 骨組みを紐で固定し、支えて生地をずらしながら、2本直線縫いをする。

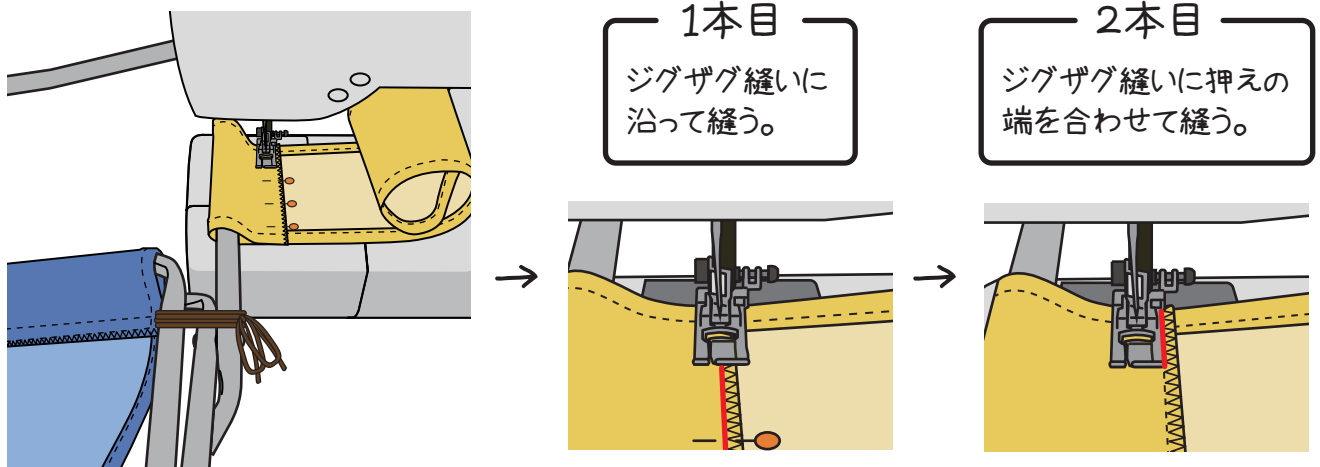

5. 紐を外し、生地 B の反対側も生地を強く引っ張りながら巻いて待ち針で止めておく。

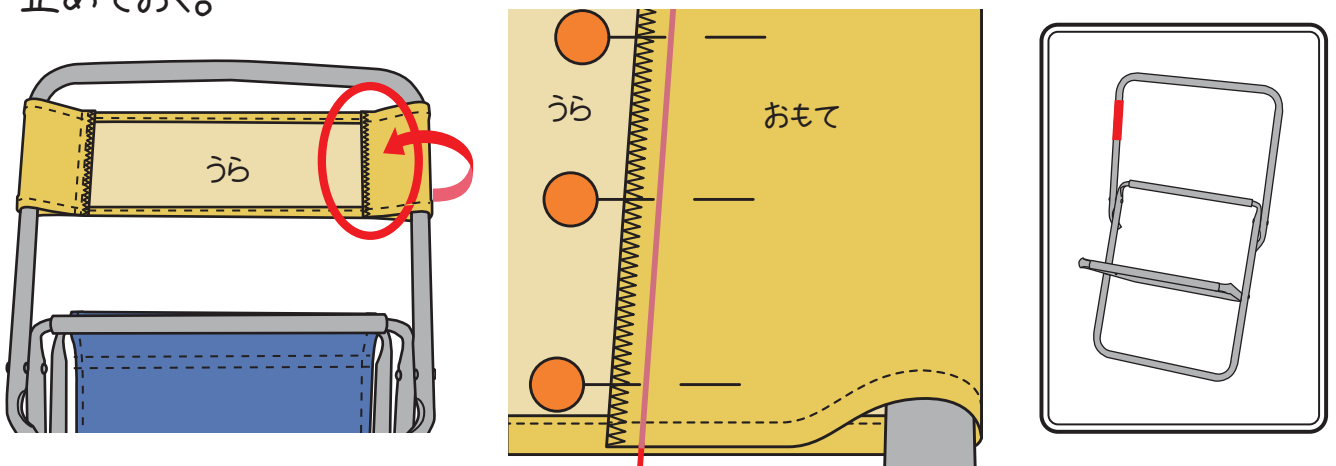

6. 生地 A も反対側を書き足した線に合わせて巻いて、待ち針で止めておく。

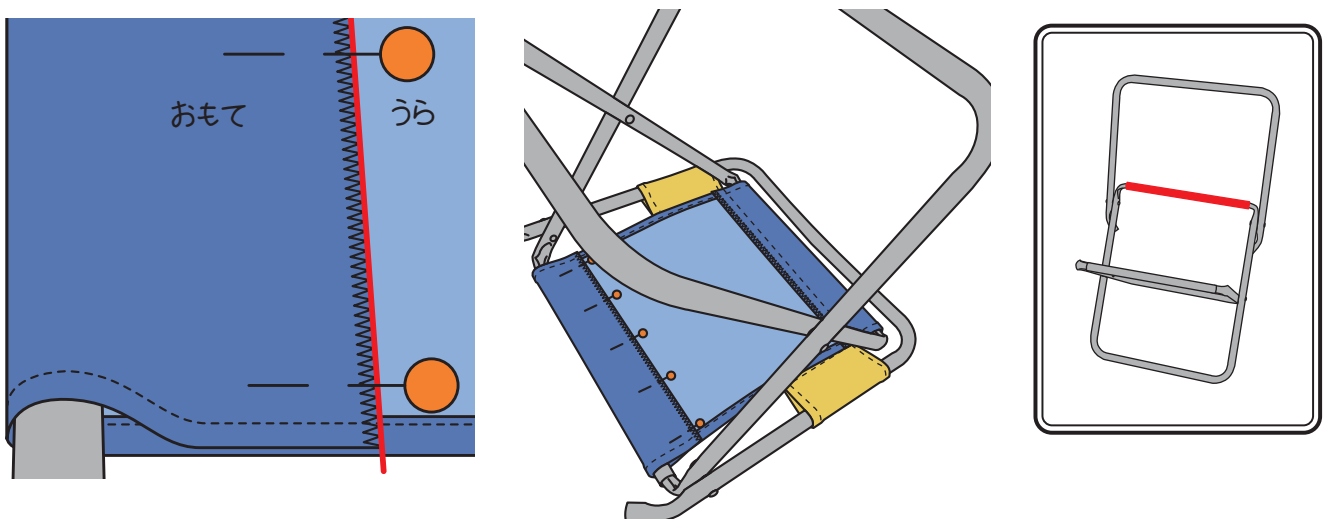

2. 骨組みに縫い付けていく . . . つづき

7. ミシンの針と押えホルダーを外し、生地 A をセットして、押えホルダーと針を取り付ける。

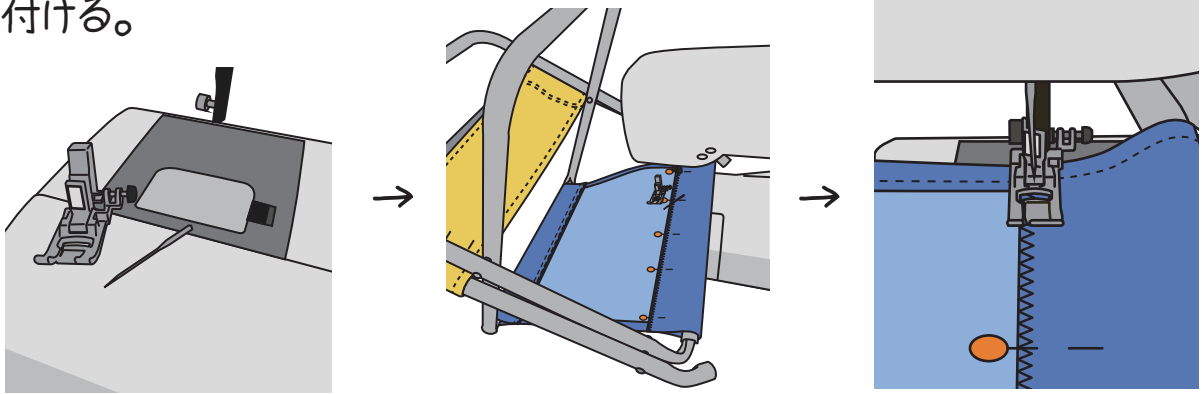

8. 骨組みを紐で固定し、支えて生地をずらしながら、2本直線縫いをする。

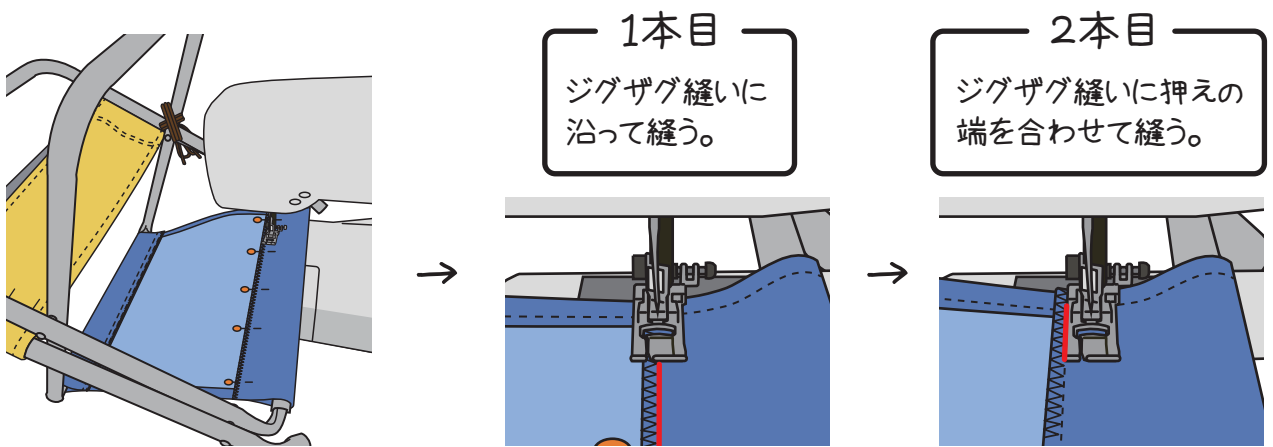

9. もう一度針と押えホルダーと紐を外し、生地 B をセットして、押えホルダーと針を取り付ける。

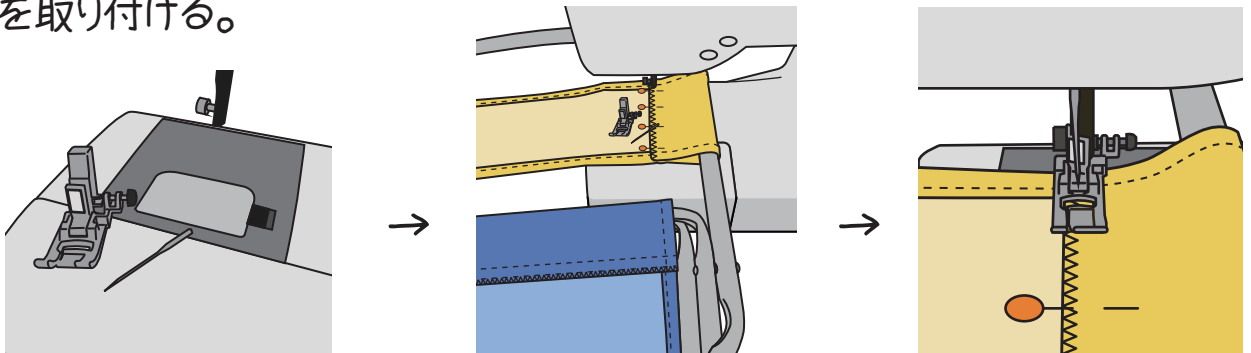

10. 骨組みを紐で固定し、支えて生地をずらしながら、2本直線縫いをする。

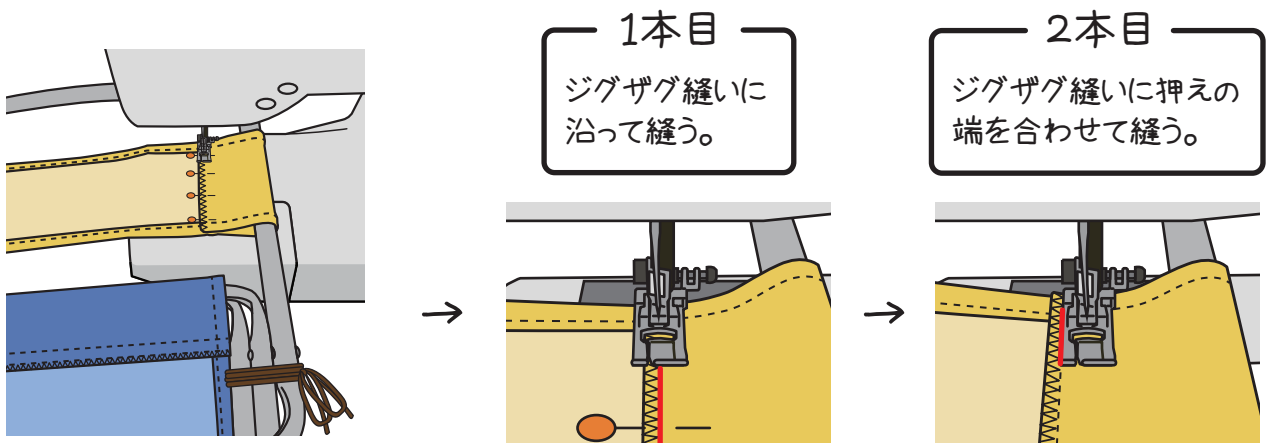

2. 骨組みに縫い付けていく . . . つづき

11. 針と押えホルダーと紐を外し、作品を取り出す。

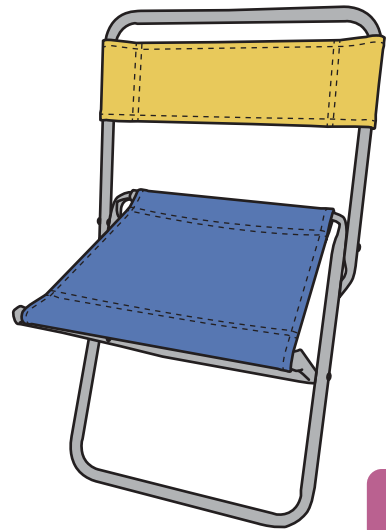
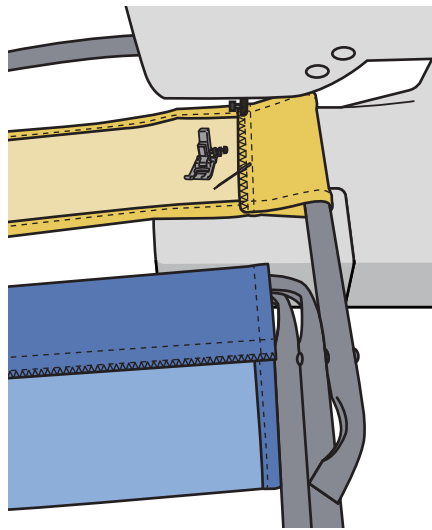

完成!